

DODATEK Č. 2
KE SMLouvĚ O DíLO
uzavřené dne 18. 4. 2017

podle ust. § 2586 a násl. zák. č. 89/2012 Sb., občanský zákoník

OBJEDNATEL:

Armádní Servisní, příspěvková organizace

Zapsaný v obchodním rejstříku u:

Městského soudu v Praze, sp.zn. Pr. 1342

Jejíž jménem jedná:

Ing. Martin Lehký – ředitel

Sídlo:

Podbabská 1589/1, 160 00 Praha 6

IČ:

60460580

DIČ:

CZ60460580

Tel.:

973 204 090

Fax:

973 204 092

ID datové schránky:

dugmkm6

Odpovědní zástupci pro jednání:

- jednat ve věcech smluvních:

Ing. Martin Lehký – tel.: 973 204 091, fax: 973 204 092

- jednat ve věcech technických:

Ing. Roman Pšcolka, tel.: 602 106 091,

email: roman.pscolka@as-po.cz

(dále jen „objednatel“)

a

ZHOTOVITEL:

Auböck s.r.o.

Zapsaný v obchodním rejstříku u:

Krajského soudu v Českých Budějovicích, oddíl C, vložka 13372

Zastoupený:

Ing. Jan Vilánek, jednatel společnosti

Sídlo:

Poříčí 247, 373 82 Boršov nad Vltavou

IČ, DIČ:

26089785, CZ26089785

Bankovní spojení:

SBERBANK CZ, a.s.

Číslo účtu:

4200182951/6800

ID datové schránky:

2x9n6mw

Odpovědní zástupci pro jednání:

- jednat ve věcech smluvních:

email / tel.

Ing. Jan Vilánek, jednatel společnosti

office@auboeck.cz, 380 731 187

- jednat ve věcech technických:

email / tel.

Jan Babůrek

office@auboeck.cz, 380 731 187

(dále jen „zhotovitel“)

Smluvní strany se dohodly, v souladu s ustanovením čl. 19 (Společná ustanovení) odst. 19.3., na uzavření tohoto dodatku č. 2 ke smlouvě o dílo na realizaci akce: „Rekonstrukce vnitřních prostor ve VUZ Kbely“ uzavřené mezi výše uvedenými smluvními stranami dne 18. 4. 2017. Tímto dodatkem č. 2 se smlouva mění a doplňuje takto:

1) Čl. 5 Cena za dílo, platební podmínky, odst. 5.1.:

Smluvní strany se dohodly na této celkové výši ceny za dílo:

Cena dle SoD a dodatku č. 1:	13 569 707,22 Kč
Cena méněprací dle dodatku č. 2:	- 230 869,47 Kč
Cena víceprací dle dodatku č. 2:	551 925,53 Kč
Cena dle SoD a dodatku č. 2:	13 890 763,28 Kč

slovy: „třináctmilionůosmsetdevadesátisícšedesát tři korun českých, 28 /100.“

2) Čl. 20 Závěrečná ustanovení, odst. 20.4.:

Příloha č. 6: Oznámení změn a změnové listy vč. položkových rozpočtů s výkazy výměr a fotodokumentací č. 15 – 19 (49 listů)

Ostatní ustanovení smlouvy o dílo se dodatkem č. 2 nemění.

Dodatek č. 2 byl vyhotoven ve čtyřech stejnopisech, z nichž objednatel obdrží dvě vyhotovení a zhotovitel dvě vyhotovení.

Smluvní strany si dodatek č. 2 přečetly, s jeho obsahem souhlasí, což stvrzují svými podpisy.

Dodatek č. 2 nabývá platnosti dnem podpisu oběma smluvními stranami a účinnosti dnem uveřejnění v registru smluv v souladu s § 6 odst. 1 zákona č. 340/2015 Sb. o registru smluv. Zhotovitel bere na vědomí, že uveřejnění v tomto registru zajistí objednatel.

Za objednatele:

V Praze dne: 2017 -08- 2 1



Ing. Martin Lehký
ředitel organizace

Za zhotovitele:

V Boršově nad Vltavou dne: 2017 -08- 2 1

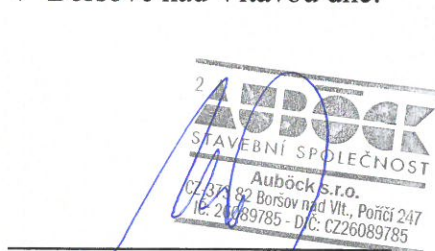

Ing. Jan Vilánek
jednatel společnosti

-02/17

ZMĚNOVÝ LIST

ZL č. 15

Název akce: Rekonstrukce vnitřních prostor VUZ Kbely, Hůlkova 305, 19700 Praha

Předmět změny: Doplnění elektro

Zhotovitel: **AUBÖCK s.r.o.**

Objednatel: Armádní Servisní, příspěvková organizace

Datum: 16.8.2017

Způsob odeslání / předání

poštou

e-mailem

faxem

osobně X

Odkazy na specifikaci:

Oznámení změny č. 15 včetně příloh

na rozpočtové podklady:

Položkový rozpočet s výkazem výměr

Popis stávajícího stavu:

Při kontrole provedení elektroinstalace bylo za účasti uživatele provedeno upřesnění požadavků na veškeré elektroinstalace jako například doplnění zásuvek silnoproudu a slaboproudu popřípadě posunutí některých prvků v návaznosti na vnitřní vybavení.

Projektové řešení:

Stávající projekt elektroinstalace byl zpracován dle základních požadavků objednatele.

Navrhované řešení:

Kompletní provedení elektroinstalace bude zpracováno do projektu skutečného provedení a veškeré provedení musí být zastřešeno výchozí revizí elektroinstalace.

Důvod změny:

záměr objednatele

chyba v PD

chyba zhotovitele

vyšší moc

jiné okolnosti X

Zhotovitel:

15 **AUBÖCK**
 STAVEBNÍ SPOLEČNOST
 Auböck s.r.o.
 CZ-373 82 Boršov nad Vlt., Poříčí 247
 IČ: 26089785 - DIČ: CZ26089785

Jan Babůrek DiS.

Autorský dozor projektanta stavby

AD souhlasí s navrhovaným řešením.

Jan Richter

TDS

TDS souhlasí s navrženým řešením. ZL obsahuje veškerá upřesnění požadovaná objednatelem.

Ing. Ivan Lípovský, CSc.

Stavbr
Obj
Č

Přílohy :

- Položkový rozpočet
- Oznámení změny č. 15 včetně příloh

Cena víceprací bez DPH:

+ 95 300,04 Kč

Cena méněprací bez DPH:

- 27 718,34 Kč

Výsledná cena změny bez DPH:

+ 67 581,70 Kč

Nově sjednaná lhůta dokončení díla:

Lhůta pro provedení díla se nemění.

Veškeré práce budou splňovat podmínky smlouvy o dílo a budou provedeny ve stejné úrovni co do jakosti materiálů, provedení apod. tak, jak požaduje nebo předpokládá Dokumentace zakázky pro celé dílo.

Podpis zástupce zhotovitele:

15 **AUBOCK**
STAVEBNÍ SPOLEČNOST
Aubock s.r.o.
CZ-373 82 Boršov nad Vlt., Pořiči 247
IČ: 26089785 - DIČ: CZ26089785

Datum:

Podpis zástupce objednatele:



Datum:

KRYCÍ LIST ROZPOČTU

Stavba: VUZ Kbely - rekonstrukce vnitřních prostorů

Objekt: SO-99 - Změnové listy

Část: 9915 - ZL-15 - Doplnění elektro

JKSO:

Místo:

Objednatel:

Zhotovitel:

Projektant:

Zpracovatel:

Poznámka:

CC-CZ:

Datum: 16.08.2017

IČ:

DIČ:

IČ:

DIČ:

IČ:

DIČ:

IČ:

DIČ:

Náklady z rozpočtu	67 581,70
Ostatní náklady	0,00

Cena bez DPH	67 581,70
---------------------	------------------

DPH základní	21,00%	ze	0,00	0,00
snížená	15,00%	ze	67 581,70	10 137,26

Cena s DPH	v CZK	77 718,96
-------------------	--------------	------------------

Projektant

Datum a podpis: 16.8.2017 Razítko

TDS

Datum a podpis: Razítko

Objednavatel

Datum a podpis: Razítko

Zhotovitel

Datum a podpis: Razítko

REKAPITULACE ROZPOČTU

Stavba: VUZ Kbely - rekonstrukce vnitřních prostorů

Objekt: SO-99 - Změnové listy

Část: 9915 - ZL-15 - Doplnění elektro

Místo:

Datum:

16.08.2017

Objednatel:

Projektant:

Zhotovitel:

Zpracovatel:

Kód - Popis

Cena celkem [CZK]

1) Náklady z rozpočtu	67 581,70
D1.4.g - Zařízení silnoproudé elektrotechniky	63 134,70
SIX01 - Světla venkovní	2 051,70
SIX02 - Osvětlení LED kuchyně	7 903,50
SIX03 - Půda	-765,65
SIX04 - 2.NP	25 739,32
SIX05 - 1.NP	3 581,17
SIX06 - Digestoře	10 175,92
SIX07 - Chladicí box	4 508,76
SIX08 - Sklep	9 939,98
D1.4.h - Zařízení slaboproudé elektrotechniky	4 447,00
0221 - SKS - Strukturovaný kabelážní systém	1 147,00
0222 - STA - Společná televizní anténa	3 300,00
2) Ostatní náklady	0,00
Celkové náklady za stavbu 1) + 2)	67 581,70

ROZPOČET

Stavba: VUZ Kbely - rekonstrukce vnitřních prostorů

Objekt: SO-99 - Změnové listy

Část: 9915 - ZL-15 - Doplnění elektro

Místo: Datum: 16.08.2017

Objednatel: Projektant:
Zhotovitel: Zpracovatel:

PČ	Typ	Kód	Popis	MJ	Množství	J.cena [CZK]	Cena celkem [CZK]
----	-----	-----	-------	----	----------	--------------	-------------------

Náklady z rozpočtu

67 581,700

D1.4.g - Zařízení silnoproudé elektrotechniky

63 134,700

SIX01 - Světla venkovní

2 051,700

1	K	SIL-339a	svítidlo VANKELED LED PANEL slim - 120CM-36w-3000l - STUDENÁ BÍLÁ - CCD IP65	ks	2,00000	516,25	1 032,500
2	K	SIL-468a	osazení svítidla LED panel	ks	2,00000	509,60	1 019,200

SIX02 - Osvětlení LED kuchyně

7 903,500

3	K	SIL-468b	osazení osvětlení LED pásek	ks	2,00000	2 220,00	4 440,000
4	K	SIL-339b	LED páska 12W/1m	m	3,00000	727,50	2 182,500
5	K	SIL-339c	Napájecí zdroj 3,7A/12V	ks	1,00000	813,00	813,000
6	K	SIL-339d	Hliníková lišta LED pás	m	3,00000	138,00	414,000
7	K	SIL-339e	Difuzor Shade transparent	m	3,00000	18,00	54,000

SIX03 - Půda

-765,650

8	K	SIL-408	zásuvka 230V 50Hz - s přep."D" - bílá - na omítku	ks	-1,00000	765,65	-765,650
---	---	---------	---	----	----------	--------	----------

SIX04 - 2.NP

25 739,320

9	K	SIL-347	zásuvka 230V 50Hz - bílá - pod omítku	ks	22,00000	217,80	4 791,600
10	K	SIL-322	krabice přístrojová - pod omítku	ks	22,00000	32,22	708,840
11	K	3Jx 2,5	CYKY - 3Jx 2,5	ks	48,00000	118,00	5 664,000
12	K	SIL-465	osazení zásuvky	ks	22,00000	115,00	2 530,000
13	K	SIL-466	osazení přístrojové krabice - pro vypínač, zásuvku ... - pod omítku	ks	22,00000	25,00	550,000
14	K	SIL-389	pokládka kabelů	m	48,00000	16,64	798,720
15	K	SIL-322	krabice přístrojová - pod omítku	ks	28,00000	32,22	902,160
16	K	SIL-466	osazení přístrojové krabice - pro vypínač, zásuvku ... - pod omítku	ks	28,00000	25,00	700,000
17	K	SIL-347a	zásepný modul	ks	28,00000	48,00	1 344,000
18	K	SIL-418a	trubka PVC ohebná 36	m	31,00000	129,00	3 999,000
19	K	SIL-473	montáž nových kabel. tras - trubky pod omítku	m	31,00000	121,00	3 751,000

PČ	Typ	Kód	Popis	MJ	Množství	J.cena [CZK]	Cena celkem [CZK]
----	-----	-----	-------	----	----------	--------------	-------------------

SIX05 - 1.NP

3 581,170

20	K	SIL-339	svítidlo LED zavěšené 230V IP66 - včetně zdroje LED 2x trubice + 2x závěs - 6	ks	-1,00000	1 300,00	-1 300,000
21	K	SIL-345	zásuvka 230V 50Hz - s prep."D" - bílá - pod omítku	ks	-33,00000	765,65	-25 266,450
22	K	SIL-324	pohybový spínač - vnitřní - s doběhem 5 min.	ks	4,00000	649,60	2 598,400
23	K	SIL-387	osazení pohybového spínače - na omítku	ks	4,00000	140,00	560,000
24	K	3Jx 1,5	CYKY - 3Jx 1,5	ks	18,00000	111,00	1 998,000
25	K	SIL-389	pokládka kabelů	m	18,00000	16,64	299,520
26	K	vypínač 1	vypínač 1 - kompletní - pod omítku	ks	-2,00000	193,12	-386,240
27	K	SIL-347	zásuvka 230V 50Hz - bílá - pod omítku	ks	2,00000	217,80	435,600
28	K	SIL-465	osazení zásuvky	ks	2,00000	115,00	230,000
29	K	3Jx 2,5	CYKY - 3Jx 2,5	ks	15,00000	118,00	1 770,000
30	K	SIL-389	pokládka kabelů	m	15,00000	16,64	249,600
31	K	SIL-347	zásuvka 230V 50Hz - bílá - pod omítku	ks	4,00000	217,80	871,200
32	K	SIL-465	osazení zásuvky	ks	4,00000	115,00	460,000
33	K	SIL-466	osazení přístrojové krabice - pro vypínač, zásuvku ... - pod omítku	ks	4,00000	25,00	100,000
34	K	3Jx 2,5	CYKY - 3Jx 2,5	ks	8,00000	118,00	944,000
35	K	SIL-389	pokládka kabelů	m	8,00000	16,64	133,120
36	K	SIL-322	krabice přístrojová - pod omítku	ks	1,00000	32,22	32,220
37	K	SIL-466	osazení přístrojové krabice - pro vypínač, zásuvku ... - pod omítku	ks	1,00000	25,00	25,000
38	K	SIL-308	zásuvka 230V 50Hz - bílá - na omítku	ks	29,00000	217,80	6 316,200
39	K	SIL-465	osazení zásuvky	ks	29,00000	115,00	3 335,000
40	K	SIL-416	trubka PVC ohebná O16	m	80,00000	128,00	10 240,000
41	K	SIL-328	svítidlo LED podhledové 230V IP20 - včetně zdroje LED 4x trubice - 1	ks	-1,00000	1 300,00	-1 300,000
42	K	SIL-328a	svítidlo LED podhledové IP20 210x210 18W m.č.1.22	ks	1,00000	1 236,00	1 236,000

SIX06 - Digestoře

10 175,920

43	K	3Jx 1,5	CYKY - 3Jx 1,5	ks	22,00000	111,00	2 442,000
44	K	SIL-419	trubka PVC pevná O20 - oheň retardující vč. Spojek a podložek - délka 2,5m	m	10,00000	163,00	1 630,000
45	K	SIL-474	montáž nových kabel. tras - trubky pevné na půdě	m	10,00000	120,00	1 200,000
46	K	SIL-478	připojení kabelů	ks	4,00000	20,00	80,000
47	K	vypínač 1	vypínač 1 - kompletní - pod omítku	ks	1,00000	193,12	193,120
48	K	SIL-466	osazení přístrojové krabice - pro vypínač, zásuvku ... - pod omítku	ks	1,00000	25,00	25,000
49	K	SIL-464	osazení vypínače	ks	1,00000	82,00	82,000
50	K	3Jx 1,5	CYKY - 3Jx 1,5	ks	12,00000	111,00	1 332,000
51	K	SIL-389	pokládka kabelů	m	12,00000	16,64	199,680
52	K	vypínač 1	vypínač 1 - kompletní - pod omítku	ks	1,00000	193,12	193,120

m [CZK]

1,170

,000

7

PČ	Typ	Kód	Popis	MJ	Množství	J.cena [CZK]	Cena celkem [CZK]
53	K	SIL-466	osazení přístrojové krabice - pro vypínač, zásuvku ... - pod omítku	ks	1,00000	25,00	25,000
54	K	SIL-464	osazení vypínače	ks	1,00000	82,00	82,000
55	K	SIL-328x	svítidlo zářivkové Prima 2x36W	ks	2,00000	1 027,50	2 055,000
56	K	SIL-328x1	zářivka lineární Philips	ks	1,00000	382,20	382,200
57	K	SIL-468	osazení svítidla	ks	1,00000	254,80	254,800

SIX07 - Chladicí box

4 508,760

58	K	3Jx 1,5	CYKY - 3Jx 1,5	ks	17,00000	111,00	1 887,000
59	K	3Jx 2,5	CYKY - 3Jx 2,5	ks	17,00000	118,00	2 006,000
60	K	SIL-389	pokládka kabelů	m	34,00000	16,64	565,760
61	K	SIL-466	osazení přístrojové krabice - pro vypínač, zásuvku ... - pod omítku	ks	2,00000	25,00	50,000

SIX08 - Sklep

9 939,980

62	K	3Jx 1,5	CYKY - 3Jx 1,5	ks	32,00000	111,00	3 552,000
63	K	SIL-389	pokládka kabelů	m	32,00000	16,64	532,480
64	K	SIL-308	zásuvka 230V 50Hz - bílá - na omítku	ks	10,00000	217,80	2 178,000
65	K	SIL-465	osazení zásuvky	ks	10,00000	115,00	1 150,000
66	K	SIL-478a	připojení ventilátorů	ks	3,00000	145,00	435,000
67	K	SIL-478x1	Časový spínač na DIN lištu	ks	1,00000	1 680,00	1 680,000
68	K	SIL-478x2	Připojení časového spínače	ks	1,00000	412,50	412,500

D1.4.h - Zařízení slaboproudé elektrotechniky

4 447,000

0221 - SKS - Strukturovaný kabelážní systém

1 147,000

69	K	0221-14	metalický kabel UTP CAT6	m	38,00000	15,00	570,000
70	K	0221-10	Datová zásuvka 2xRJ45 kat.6 design shodný s elektroinstalačními přístroji	ks	1,00000	188,00	188,000
71	K	0221-16	osazení a zakončení dat. zásuvky, vč. zakončení dat. kabeláže na KEYSTONE	zás.	1,00000	250,00	250,000
72	K	0221-17	měření dat. kabeláže, metalické	tras	1,00000	25,00	25,000
73	K	0221-18	instalace a pokládka metalické kabeláže	m	38,00000	3,00	114,000

0222 - STA - Společná televizní anténa

3 300,000

74	K	0222-15	koax kabel 7mm, 75 ohm	m	110,00000	25,00	2 750,000
75	K	0222-16	instalace a protažení kabeláže	m	110,00000	5,00	550,000

OZNÁMENÍ ZMĚNY

OZ č. 15

Název akce: Rekonstrukce vnitřních prostor VUZ Kbely, Hůlkova 305, 19700 Praha

Předmět změny: Doplnění elektro

Zhotovitel: AUBÖCK s.r.o.

Objednatel: Armádní Servisní, příspěvková organizace

Datum: 1. 8. 2017

Způsob odeslání / předání

e-mailem

Odkazy:

Popis

Projektová dokumentace

Popis stávajícího stavu:

Při kontrole provedení elektroinstalace bylo za účasti uživatele provedeno upřesnění požadavků na veškeré elektroinstalace jako například doplnění zásuvek silnoproudu a slaboproudu popřípadě posunutí některých prvků v návaznosti na vnitřní vybavení.

Projektové řešení:

Stávající projekt elektroinstalace byl zpracován dle základních požadavků objednatele.

Navrhované řešení:

Kompletní provedení elektroinstalace bude zapracováno do projektu skutečného provedení a veškeré provedení musí být zastřešeno výchozí revizí elektroinstalace.

Důvod změny:

záměr objednatele

chyba v PD

chyba zhotovitele

vyšší moc

jiné okolnosti X

Oznámení vydává: zhotovitel

15
AUBÖCK
STAVEBNÍ SPOLEČNOST
Auböck s.r.o.
CZ-373 82 Bořšov nad Vlt., Poř. 247
IČ: 29089785 - DIČ: CZ26089785

Jan Babůrek DiS.

Stanovisko autorského dozoru projektanta:

AD souhlasí s doplněním a úpravami elektroinstalace.

Jan Richter

Stanovisko TDS:

TDS s navrženým řešením souhlasí. Navržené doplnění vychází z uplatněných upřesnění objednatele.

Ing. Ivan Lipovský, CSc.

Stanovisko objednatele stavby:

Souhlasím s navrženým řešením. Zhotovitel připraví na oznámené změny soupis stavebních prací včetně výkazu výměr v souladu s SOD č. U-0151-00/17 čl. 5.

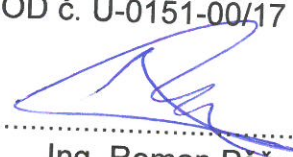

.....
Ing. Roman Pšcolka.

Poznámky:

Schodiště bude napájeno z rozvaděče R11 v 1.NP.

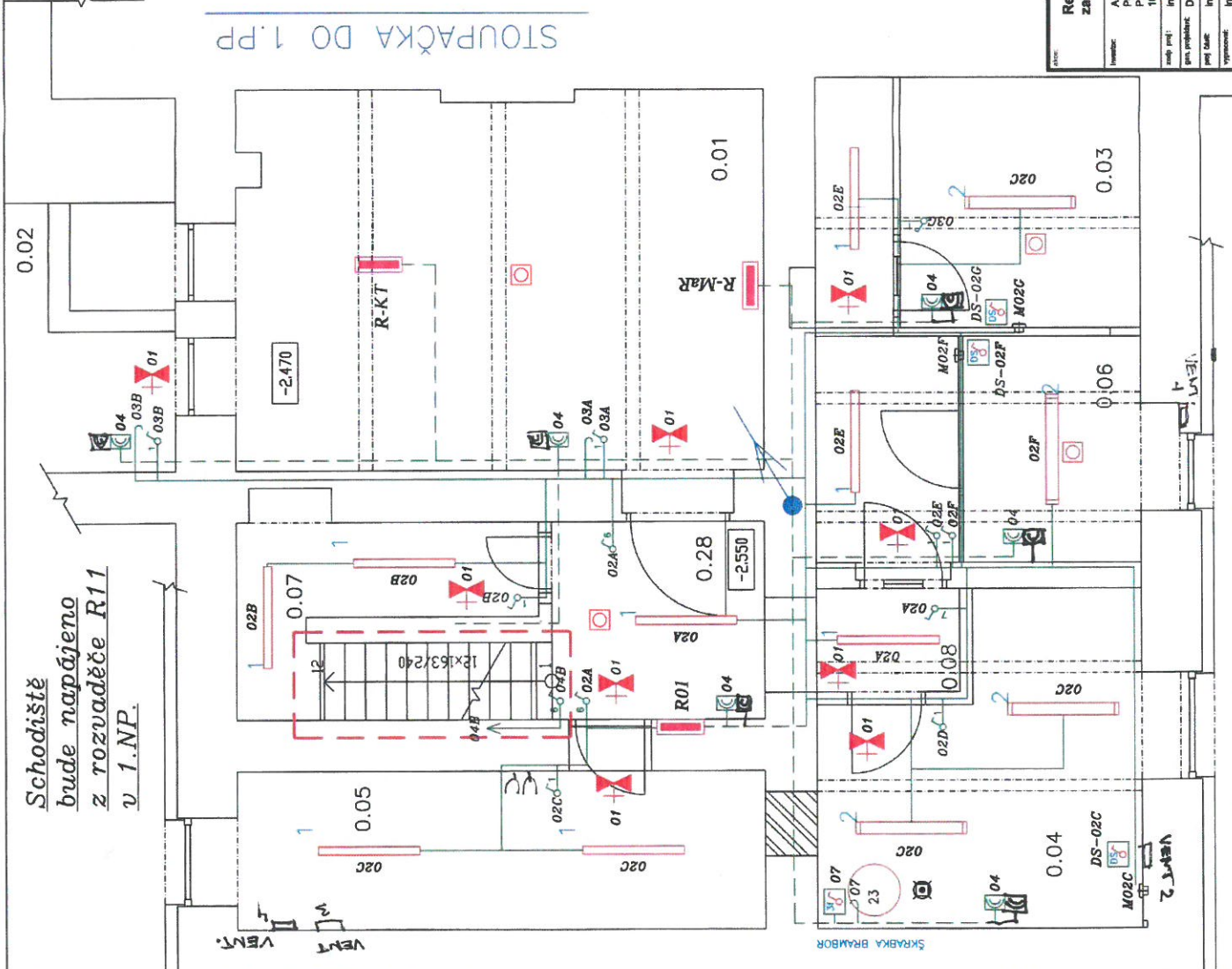

PŘEHLED ROZVADĚČŮ:

- RS - STÁVAJÍCÍ ROZVADĚČ PRO ROZVODY 1.PP OBJEKTU - BUDE DEMONTOVÁN A BUDE NAHRAZEN NOVÝM ROZVADĚČEM R01
- R01 - NOVÝ ROZVADĚČ PRO ROZVODY 1.PP OBJEKTU
- R-KT - STÁVAJÍCÍ ROZVADĚČ PRO PŘEDÁVACÍ STANICI - BUDE ZACHOVÁN BEZE ZMĚN, BUDE POUŽITO PŘI PŘEVODNĚ VÝMĚNĚ NAPÁJECÍHO KABELU
- R-MaR - STÁVAJÍCÍ ROZVADĚČ PRO MaR - BUDE ZACHOVÁN BEZE ZMĚN, BUDE POUŽITO PŘI PŘEVODNĚ VÝMĚNĚ NAPÁJECÍHO KABELU

STÁVAJÍCÍ OSVĚTLENÍ V PROSTORU PŘEDÁVACÍ STANICE BUDE ZACHOVÁNO, BUDE BUDE PŘEVODNĚ VÝMĚNĚ NAPÁJECÍHO KABELU K VYPÍNAČŮM 0.3A A 0.3B.

ZARÍZENÍ KUCHYŇSKÉ TECHNOLOGIE:

- 23 ŠKRABKA BRAMBOR UWSS00 - 400V, 1,1kW, 2,2A
- 3f FVNĚ PŘIPOJENÍ, DEBLOKAČNÍ SPÍNAČ

LEGENDA ZARÍZENÍ - ELEKTRO

- 1 HL ... SVÍTLIDLO LED PŘISAZENÉ 230V VČ ZDROJE IP66
- 2 HL ... SVÍTLIDLO LED PŘISAZENÉ 230V VČ ZDROJE IP66
- HL ... NOLIZOVÉ LED SVÍTLIDLO - 230V BW včetně zdroje a piktogramu
- V ... VÝVOD PRO ZARÍZENÍ - OSVĚTLENÍ STÁVAJÍCÍ
- V ... VYPÍNAČ NA OMIKTU (1, 6, 7)
- V ... VÝVOD PRO ZARÍZENÍ KUCH. TECHNOLOGIE
- X5 ... ZASUVKA NASTĚNNÁ 230V/16A IP44
- V ... SPÍNAČ "TAHEM ZAPNI" 400V 16A - NASTĚNNÝ
- RELE PRO DOBĚH ODTAHOVĚHO VENTILÁTORU
- DS ... V PŘÍSLUŠNÉM VYPÍNAČI BUDE UMÍSTĚNO DOBĚHOVÉ RELE
- EPS... DEBLOKAČNÍ SPÍNAČ 230V 16A - BLOK. CHODU VENTILÁTORU
- EPS... EPS - POŽÁRNÍ HLASIČ NA CHODBU
- EPS... EPS - POŽÁRNÍ HLASIČ DO KUCHYNĚ

VENT. 1, 2, 3, 4 OVL. PŘES ČASOVÝ SPÍNAČ V 0.02N.

ZÁKLADNÍ ÚDAJE:

SfT: 3+PEN, ~50Hz, 400/230V/TN-C-S
 OCHRANA PŘED NDM : AUTOMATICKÝM ODPOJENÍM OD ZDROJE A PROUDOVÝM CHRÁNIČEM HLAVNÍ POSPOJENÍ
 Prořídění: dle ČSN 33-2000-5-51 a notem navazujících

PŘEHLED ZARÍZENÍ VZT:

- M02F - VENTILÁTOR 230V, 0,03kW, 0,18A (DODÁVKA PROFESE VZT)
- ČASOVÉ RELE (DODÁVKA PROFESE ELEKTRO)
- M02G - VENTILÁTOR 230V, 0,03kW, 0,18A (DODÁVKA PROFESE VZT)
- ČASOVÉ RELE (DODÁVKA PROFESE ELEKTRO)



Část no: ELEKTROINSTALACE	
Výška: PŮDORYS 1.PP ELEKTROINSTALACE	
stav: 01	datum: 10/2016
autor: DPS	vyřadil: 1:50
Rekonstrukce vnitřních prostor vojenského ubytovacího zařízení Koeley, Hůlkova 305, 197 00 Praha 9 Investor: Armádní servisní, příspěvková organizace Podbabská 1589/1 Praha 6 160 00 stav. projekt: Ing. Josef Štich, Strojní 260, Pachtalpa 431 63 proj. úst. Ing. REVIT s.r.o., 28. října 3756A, Praha 1 - 110 00 Staré Město proj. úst. Ing. Josef Štich, Strojní 260, Pachtalpa 431 63 Vypracoval: Ing. Josef Štich, Strojní 260, Pachtalpa 431 63	

ZAKLADNÍ ÚDAJE:
 Stř. 317PK, 301PK, 400/230V/70°C-5
 Ochrana před náh. - AUTOMATICKÁ ODPOJENÍ OD ZDROJE A PROUDOVÝ OCHRÁŇEČ
 hlavní proudění
 Projekt: dle ČSN 33-2000-5-51 a normy norem souvisejících

PŘÍKLAD ROZKLEPŮ:
 Stř. 317PK - NOVÝ ROZKLEP PRO STA (ODKAMA ELEKTRO) - SLABOPROUD
 R-4004 - NOVÝ ROZKLEP STRUKTUROVANÉ KABELIZE
 SODKAMA PROSTĚ ELEKTRO - SLABOPROUD

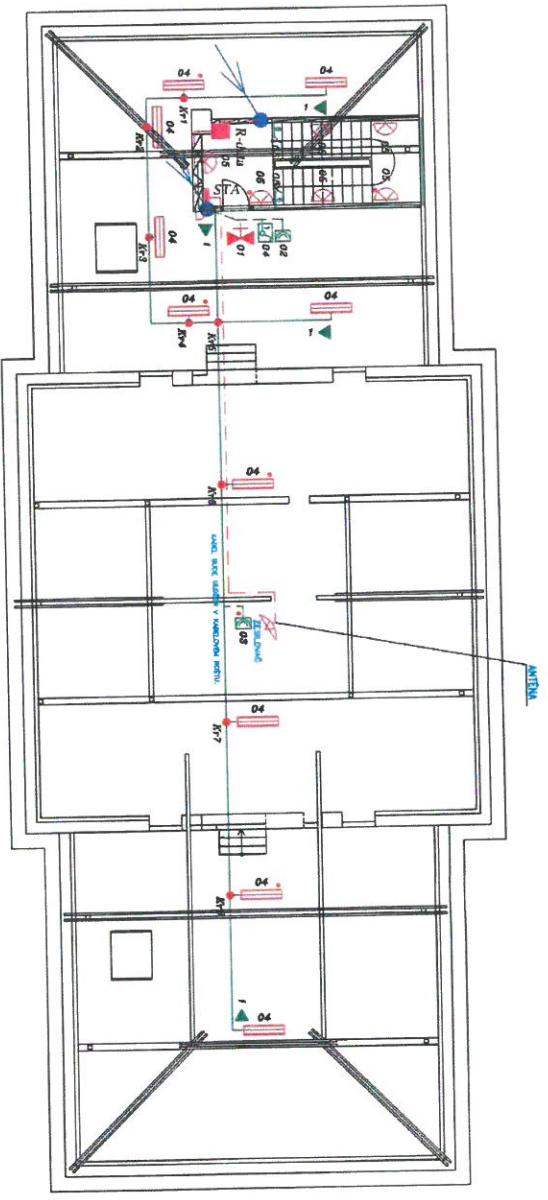

STOUPAČKA NA PŮDU
 STOUPAČKA SLABO NA PŮDU

- LEGENDA ZABÍZENÍ ELEKTRO:**
- HL... SYMBOLO LED PŘISAZENÉ IP40 230V 2x52W VC ZDROJE
 - HL... SYMBOLO LED PŘISAZENÉ IP66 230V 2x52W VC ZDROJE S NOŽOVÝM MODULEM
 - HL... SYMBOLO NASTĚBNÉ/NASTROPNÉ PŘISAZENÉ IP40 230V 12W LED VĚŠNÉ ZDROJE
 - HL... SYMBOLO NASTĚBNÉ/NASTROPNÉ PŘISAZENÉ IP40 230V 12W LED VĚŠNÉ ZDROJE
 - HL... SYMBOLO VĚŠNÉ/NASTROPNÉ PŘISAZENÉ IP40 230V 12W LED VĚŠNÉ ZDROJE S NOŽOVÝM MODULEM
 - HL... SYMBOLO PŮHŮBNÍ - Ø141 90° - vnitřní
 - HL... NOŽOVÝ LED SYMBOLO - 230V 6W včetně zábrny a pákovému
 - V... VÝPÍNAČ NA QUINTU (1, 6, 7), IP44
 - NS... ZÁKLADNA NASTĚBNÁ 230V/15A IP44

LEGENDA ZABÍZENÍ SLABOPROUDU:
 TV ANTENNA

KABELOVÉ TRÁSKY - VODROVNĚ/ANALIE:
 KABELOVÝ ŽLÍBEK 30x50 mm - výška cca 2,2 m nad úrovní podlahy

NOTE OSVĚTLENÍ PŮDY:
 PŮDA BŮDE VYBAVENA NOVÝMI LED SYMBOLY ZAZEM S KRITIKOU IP66, KTERÁ BUDOU INSTALOVÁNA V PROSTORU PŮDY TAK, ABY OSVĚTLENOST PROSTORU DOSAHOVALA MĚŘENOU MINIMÁLNÍ ÚROVŇ NA OSVĚTLENOSTI PROSTORU SYMBOLO BUDOU OSVĚTĚNA NA STÁLMÁCH TRÁMKÁCH NA OHNIVOODOLNÝCH PODLAŽKÁCH.
 ZÁMĚŘENÍM ŽEBOJÍM PROJEKCI SYMBOLO, JE NAMŮŘEN TAK, ABY KABELY PŘI OSVĚTLENÍ V MAXIMÁLNÍ DÉLCE PROCHÁZELY PO KABELOVÝM ROŠTŮ DO ELEKTROINSTALAČNÍCH KRABIC. VŠE BUDOU PŘIPOJENY ODBOČKY K JEDNOTLIVÝM SYMBOLOM ODBOČKY K JEDNOTLIVÝM SYMBOLOM BUDOU OSVĚTĚNY V OHEB RETARČOVACÍCH SAMOZÁSTAVNÝCH TRÁMKÁCH A NA OHNIVOODOLNÝCH PODLAŽKÁCH NA TRÁMKÁCH ZA DOZŘENÍ VEŠKERÝCH PROJEKČNÍCH OPÍRANÍ.

Elektronická vyřizání předst. veřejného úřadu Adresní listy, listy 04, 107 04 Právní B		ELEKTROINSTALACE	
Autorizovaný inženýr, projektant a projektant Právní B 148 00		PŮDORYS PŮDY ELEKTROINSTALACE	
04 1:100	04 1:100	04 1:100	04 1:100



3+PEN 400V/50Hz, TN-C-S

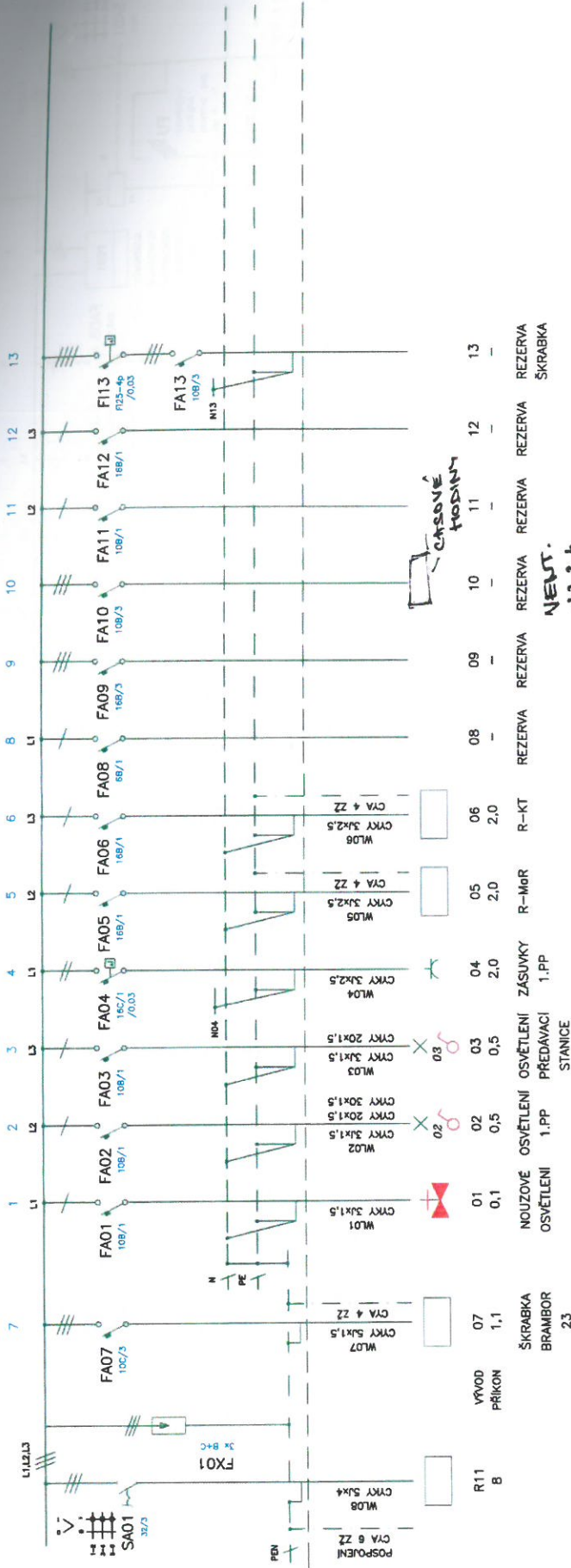

CASOVÉ PROSTYH

NEUT. 1-2-3-4

$P_i = 11,2 \text{ kW}$
 $\beta = 0,6$
 $P_p = 6,7 \text{ kW}$
 $I_s = 13,6 \text{ A}$
 $I_k'' = 0,95 \text{ kA}$
 $I_{km} = 1,66 \text{ kA}$

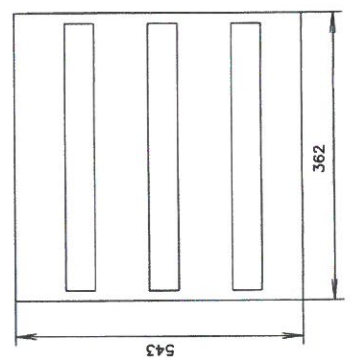

ROZVADĚČ ZAPUŠTĚNÝ INSTALAČNÍ
362x543 mm, hl. 75 mm

Číslo: ELEKTROINSTALACE	
VYŘES	
ROZVADĚČ R01 - 1.PP	
Objekt: Rekonstrukce vnitřních prostor vojenského ubytovacího zařízení Kbely, Hůlkova 305, 197 00 Praha 9	datum: 10/2016
Investor: Armádní servisní, příspěvkové organizace Podbabská 1588/1 100 00	Objekt: DPS
Proj. inst.: ing. Josef Štich, Štichův 260, Praha 1 - 110 00 Stará Město	Objekt: 06
Proj. inst.: ing. Josef Štich, Štichův 260, Praha 1 - 110 00 Stará Město	
Vymoval: ing. Josef Štich, Štichův 260, Praha 1 - 110 00 Stará Město	

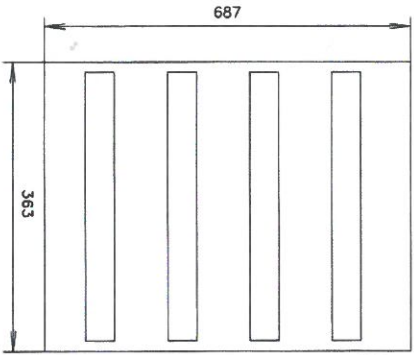
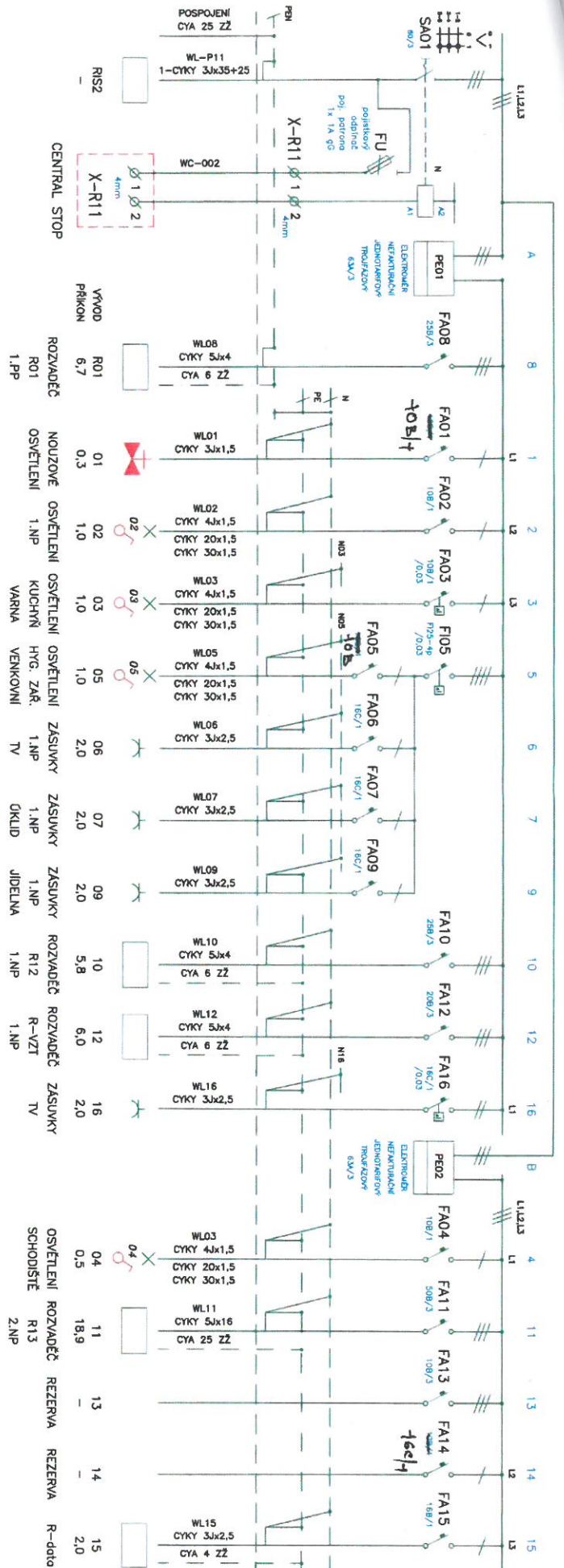

$P_l = 47,2 \text{ kW}$
 $\beta = 0,8$
 $P_p = 37,8 \text{ kW}$
 $I_s = 76,5 \text{ A}$
 $I_k = 5,34 \text{ kA}$
 $I_{km} = 9,33 \text{ kA}$
ROZVADEČ ZAPUŠTĚNÝ INSTALAČNÍ
363x687 mm, hl. 75 mm
PROTIPOŽÁRNÍ ZAKRYTÍ

Rekonstrukce vnitřních prostor vojenského ubytovacího zařízení Kbely, Holikova 305, 197 00 Praha 9		ROZVADEČ R11 - 1.NP	
Projektant: Amantel servisní, projektová organizace Početletá 1989/1 Praha 6 160 00	Ing. Josef Šlech, Slovín 200, Pustlejn 431 63 160 00	Vypracoval: DPS 10/2016	07

3+PEN 400V/50Hz, TN-C-S

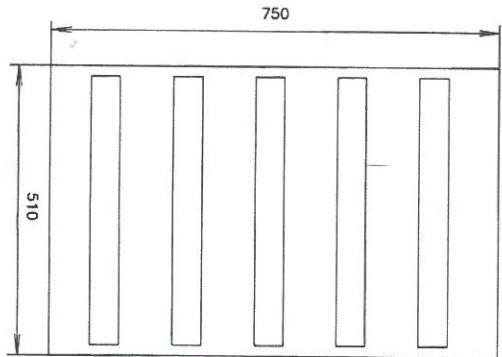
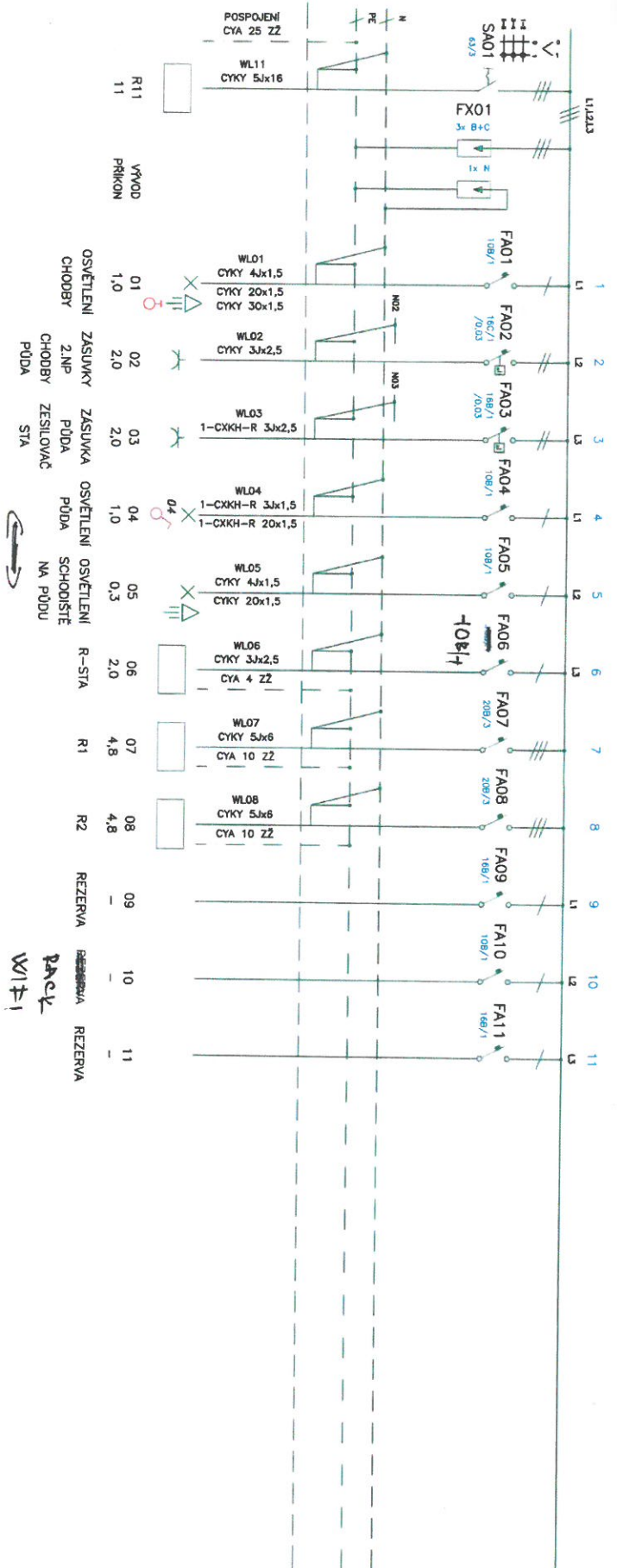

$P_i = 47,3 \text{ kW}$
 $\beta = 0,4$
 $P_p = 18,9 \text{ kW}$
 $I_s = 45,4 \text{ A}$
 $I_k'' = 3,12 \text{ kA}$
 $I_{km} = 5,54 \text{ kA}$

ROZVADĚČ ZAPUŠTĚNÝ INSTALAČNÍ
 510x750 mm, hl. 150 mm
 PROTIPŮŽÁRNÍ UZÁVĚR

REZERVA
 REZERVA
 REZERVA
 W1F1

Název: Rekonstrukce vnitřních prostor vojenického ubytovacího zařízení Kbely, Haličova 305, 197 00 Praha 9		Část: ELEKTROINSTALACE	
Investor: Armádní samostatná příslušnická organizace Praha 6 Podbabská 1589/1 160 00		Vypracoval: ROZVADĚČ R13 - 2.NP ČÁST 1	
Zpracoval: Ing. Josef Špaňal, Štúdií 280, Pevňákův 431 63		Datum: 10/2016	
Objednatel: DPU REVIT a.s., 28. října 3729, Praha 1 - 110 00 Smrk Město		Číslo: 09A	
Proj. číslo: Ing. Josef Špaňal, Štúdií 280, Pevňákův 431 63		Datum: 10/2016	
Vypracoval: Ing. Josef Špaňal, Štúdií 280, Pevňákův 431 63		Číslo: 09A	

3+PEN 400V/50Hz, TN-C-S

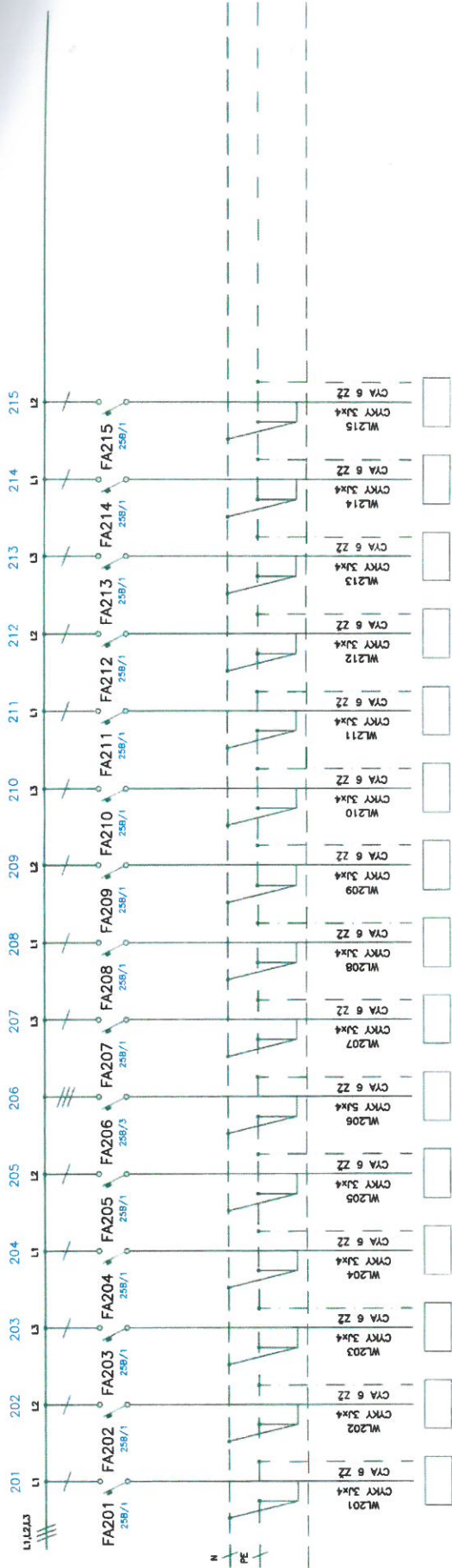

201	202	203	204	205	206	207	208	209	210	211	212	213	214	215
W1201 CXY 3xk4 CYA 6 Z2	W1202 CXY 3xk4 CYA 6 Z2	W1203 CXY 3xk4 CYA 6 Z2	W1204 CXY 3xk4 CYA 6 Z2	W1205 CXY 3xk4 CYA 6 Z2	W1206 CXY 3xk4 CYA 6 Z2	W1207 CXY 3xk4 CYA 6 Z2	W1208 CXY 3xk4 CYA 6 Z2	W1209 CXY 3xk4 CYA 6 Z2	W1210 CXY 3xk4 CYA 6 Z2	W1211 CXY 3xk4 CYA 6 Z2	W1212 CXY 3xk4 CYA 6 Z2	W1213 CXY 3xk4 CYA 6 Z2	W1214 CXY 3xk4 CYA 6 Z2	W1215 CXY 3xk4 CYA 6 Z2
R202 OBYTNÁ JEDNOTKA	R202 OBYTNÁ JEDNOTKA	R203 OBYTNÁ JEDNOTKA	R204 OBYTNÁ JEDNOTKA	R205 OBYTNÁ JEDNOTKA	R206 KUCHYŇKA 2.NP	R207 OBYTNÁ JEDNOTKA	R208 OBYTNÁ JEDNOTKA	R209 OBYTNÁ JEDNOTKA	R210 OBYTNÁ JEDNOTKA	R211 OBYTNÁ JEDNOTKA	R212 OBYTNÁ JEDNOTKA	R213 OBYTNÁ JEDNOTKA	R214 OBYTNÁ JEDNOTKA	R215 OBYTNÁ JEDNOTKA

ELEKTROINSTALACE	
ROZVADEČ R13 - 2.NP ČÁST 2	
CAST NO:	
VYBER:	
objekt NO:	DPS
datum:	10/2016
verze:	
09B	

Rekonstrukce vnitřních prostor vojenského ubytovacího zařízení Kbely, Hůlkova 305, 197 00 Praha 9

Investor: Armádní servisní, příspěvková organizace
Podbabata 1585/1
Praha 6
160 00

aut. proj.: Ing. Josef Štich, Státní 260, Píseň 431 63

prac. projekt.: DRU REVIT s.r.o., 28. října 3756, Praha 1 - 110 00 Střed Město

proj. zam.: Ing. Josef Štich, Státní 260, Píseň 431 63

vypracoval: Ing. Josef Štich, Státní 260, Píseň 431 63

3+PEN 400V/50Hz, TN-C-S

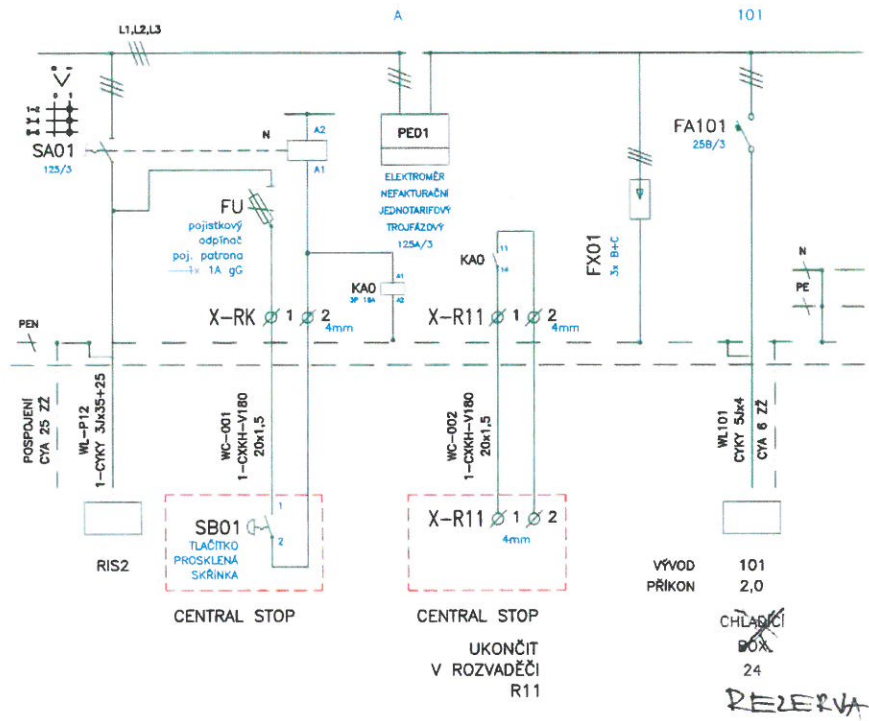

stav: Rekonstrukce vnitřních prostor vojenského ubytovacího zařízení Kbely, Hůlkova 305, 197 00 Praha 9		ČÁST PD: ELEKTROINSTALACE	
investor: Armádní servisní, příspěvková organizace Podbabská 1589/1 Praha 6 160 00		VÝKRES: ROZVADĚČ RK - 1.NP ČÁST 1	
zadp. proj.: ing. Josef Štech, Školní 260, Perlešín 431 63		skupení PD: DPS	
gen. projektant: DPU REVIT s.r.o., 28. října 375/9, Praha 1 - 110 00 Staré Město		datum: 10/2016	
proj. čísel: ing. Josef Štech, Školní 260, Perlešín 431 63		ozn.č.: 12A	
vypracoval: ing. Josef Štech, Školní 260, Perlešín 431 63		schválil: -	

3+PEN 400V/50Hz, TN-C-S

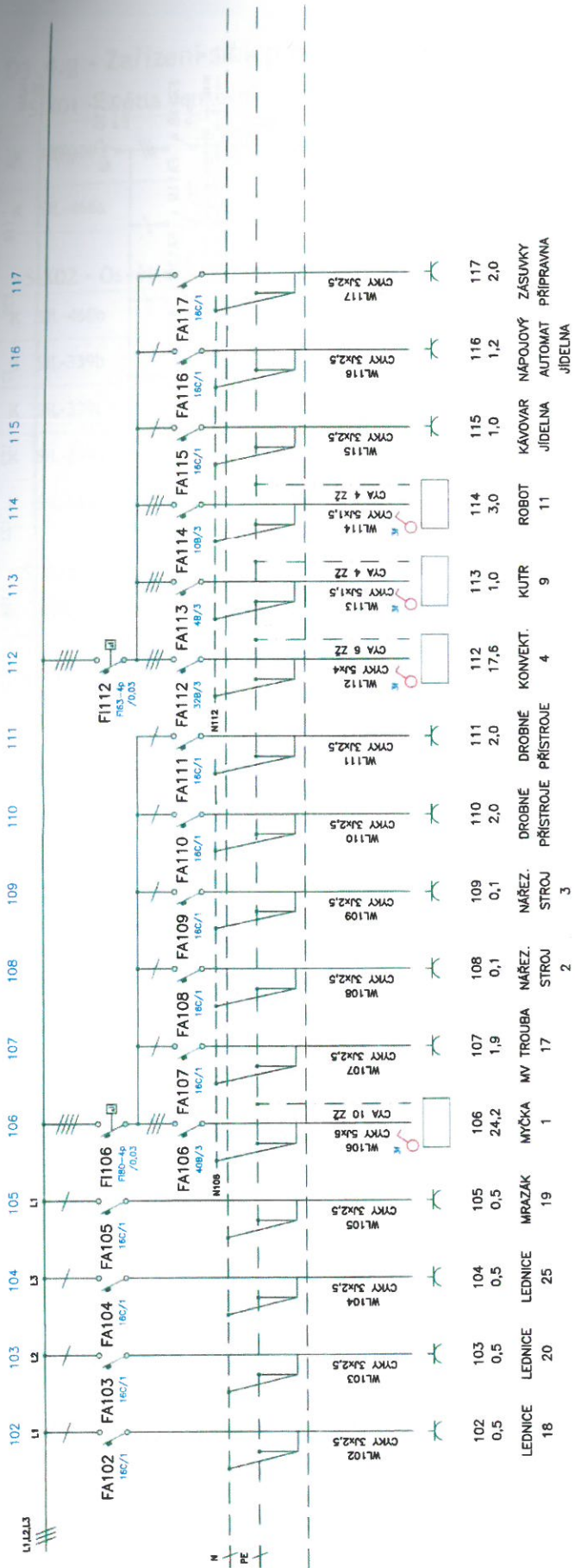

18	LEDNICE	18	0,5	102	WL102	CKRY 3xk2,5	117	2,0	117	WL117	CKRY 3xk2,5
19	MRAZÁK	19	0,5	105	WL105	CKRY 3xk2,5	116	1,2	116	WL116	CKRY 3xk2,5
20	LEDNICE	20	0,5	103	WL103	CKRY 3xk2,5	115	1,0	115	WL115	CKRY 3xk2,5
25	LEDNICE	25	0,5	104	WL104	CKRY 3xk2,5	114	3,0	114	CVA 4 ZZ	CKRY 3xk1,5
				107	WL107	CKRY 3xk2,5	113	1,0	113	CVA 4 ZZ	CKRY 3xk1,5
				108	WL108	CKRY 3xk2,5	112	17,5	112	CVA 6 ZZ	CKRY 5kx4
1	MYČKA	1	24,2	106	WL106	CKRY 5kx6	111	2,0	111	WL111	CKRY 3xk2,5
17	MV TROUBA	17	1,9	107	WL107	CKRY 3xk2,5	110	2,0	110	WL110	CKRY 3xk2,5
2	STROJ	2	0,1	108	WL108	CKRY 3xk2,5	109	0,1	109	WL109	CKRY 3xk2,5
3	STROJ	3	0,1	109	WL109	CKRY 3xk2,5	112	17,5	112	CVA 6 ZZ	CKRY 5kx4
				110	WL110	CKRY 3xk2,5	113	1,0	113	CVA 4 ZZ	CKRY 3xk1,5
				111	WL111	CKRY 3xk2,5	114	3,0	114	CVA 4 ZZ	CKRY 3xk1,5
				112	WL112	CKRY 5kx4	115	1,0	115	WL115	CKRY 3xk2,5
				113	WL113	CKRY 3xk1,5	116	1,2	116	WL116	CKRY 3xk2,5
				114	CVA 4 ZZ	CKRY 3xk1,5	117	2,0	117	WL117	CKRY 3xk2,5

ROZVADĚČ ZAPUŠTĚNÝ INSTALAČNÍ
680x1700 mm
POŽÁRNÍ UZÁVĚR

Pi=93,95kW
β=0,65
Pp=61,0kW
Is=123,0A
Ik"=8,68kA
Ikm=10,0kA

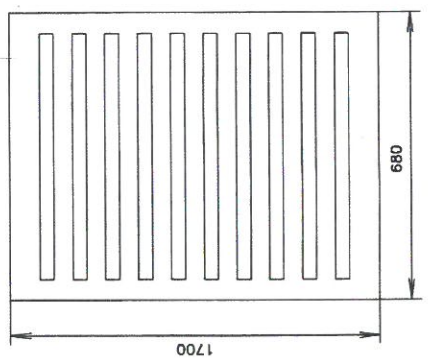

ČÁST PD: ELEKTROINSTALACE			
VÝBĚL:			
Rekonstrukce vnitřních prostor vojenského ubytovacího zařízení Kbely, Hůlkova 305, 197 00 Praha 9			
Investor: Armádní servisní, příspěvková organizace Podbabická 1588/1 Praha 6 180 00			
proj. před:	ing. Josef Štich, Štichův 260, Pardubice 431 63	proj. číslo:	DPS
proj. úprava:	DPJ REVIT s.r.o., 28. října 375/9, Praha 1 - 110 00 Staré Město	datum:	10/2016
proj. stát:	ing. Josef Štich, Štichův 260, Pardubice 431 63	listův:	-
vypracoval:	ing. Josef Štich, Štichův 260, Pardubice 431 63	listův:	-
12B			

3+PEN 400V/50Hz, TN-C-S

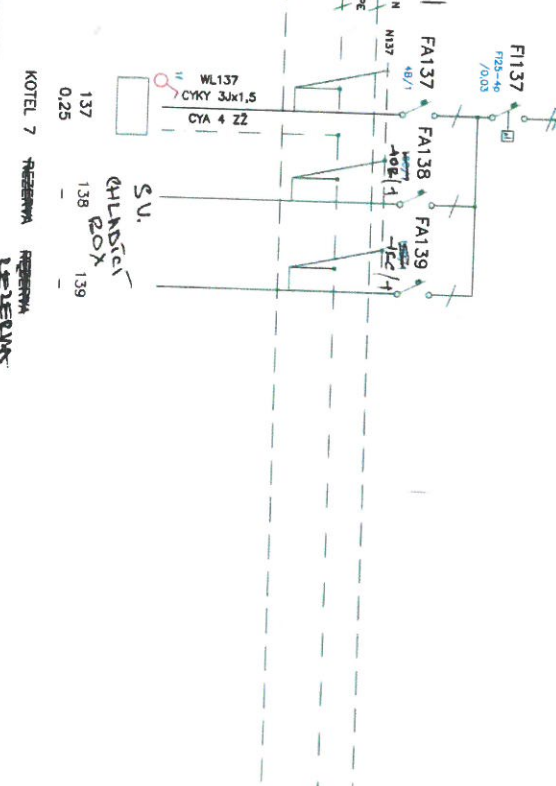
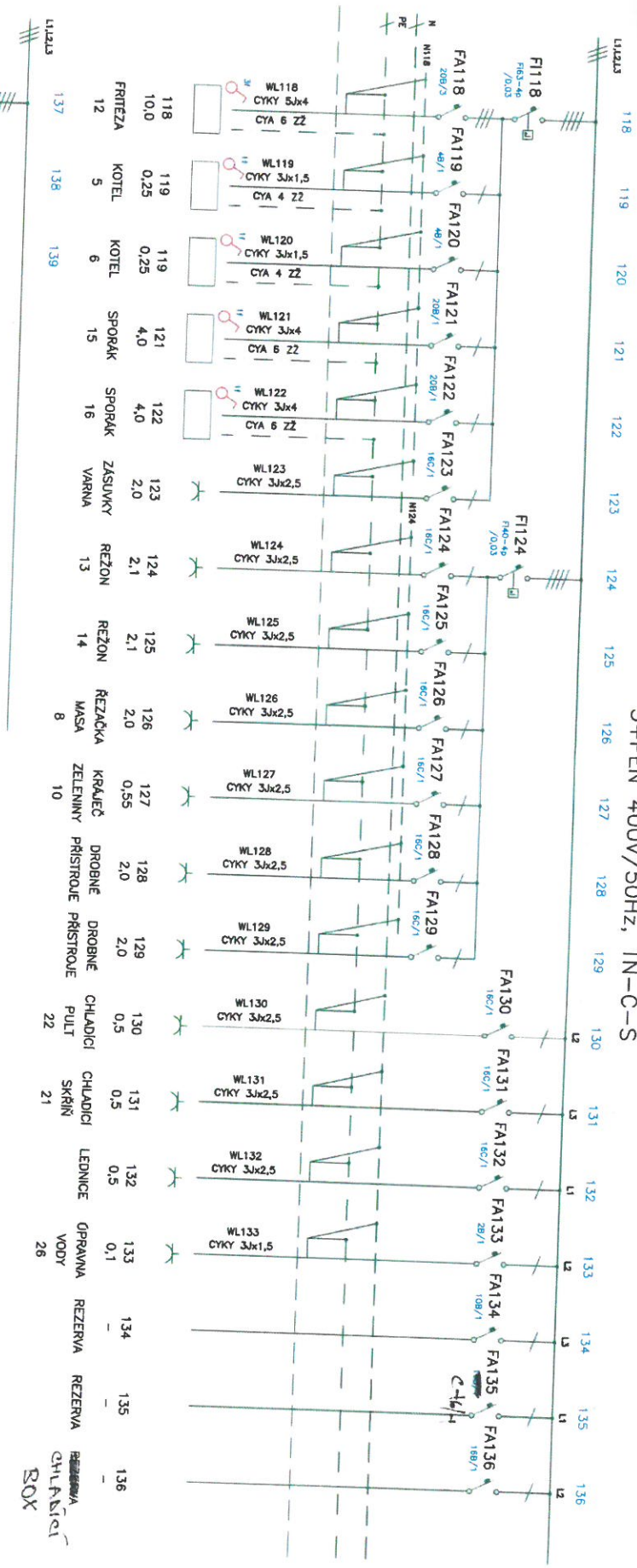

Rekonstrukce vnitřních prostor vojenského ubytovacího zařízení Kbely, Hůlkova 305, 197 00 Praha 9	
Autor: ARMADNÍ SERVIS, příslušková organizace Praha 6 Probošská 1588/1 160 00	Datum: 10/2016
Objednatel: Ing. Josef Štech, Štovní 280, Pouchlav 431 63	Projekt: Ing. Josef Štech, Štovní 280, Pouchlav 431 63
Projektant: Ing. Josef Štech, Štovní 280, Pouchlav 431 63	Stupeň: 102016
Název: ROZVADEČ RK - 1.NP	Číslo: 12C

Příloha k změnovému listu č. 15 - doplnění elektro

D1.4.g - Zařízení silnoproudé elektrotechniky

SIX01 - Světla venkovní

1	K	SIL-339a	svítidlo VANKELED LED PANEL slim - 120CM-36w-3000l - STUDENÁ BÍLÁ - CCD IP65	ks	2,00000	Bylo ve výkresu PD, avšak nebylo součástí původního výkazu výměr
2	K	SIL-468a	osazení svítidla LED panel	ks	2,00000	

SIX02 - Osvětlení LED kuchyně

3	K	SIL-468b	osazení osvětlení LED pásek	ks	2,00000	přidané LED osvětlení nad výdejním oknem dle požadavku uživatele - zástupce letecké základny
4	K	SIL-339b	LED páska 12W/1m	m	3,00000	
5	K	SIL-339c	Napájecí zdroj 3,7A/12V	ks	1,00000	
6	K	SIL-339d	Hliníková lišta LED pás	m	3,00000	
7	K	SIL-339e	Difuzor Shade transparent	m	3,00000	

SIX03 - Půda

8	K	SIL-408	zásuvka 230V 50Hz - s přep."D" - bílá - na omítku	ks	-1,00000	zásuvka IP 44 se na povrchovou montáž nevyvrábí
---	---	---------	---	----	----------	---

SIX04 - 2.NP

9	K	SIL-347	zásuvka 230V 50Hz - bílá - pod omítku	ks	22,00000	zásuvky přidané na pokojích jako úklidové vedle dveří a pro televize do každé místnosti
10	K	SIL-322	krabice přístrojová - pod omítku	ks	22,00000	
11	K	3Jx 2,5	CYKY - 3Jx 2,5	ks	48,00000	
12	K	SIL-465	osazení zásuvky	ks	22,00000	
13	K	SIL-466	osazení přístrojové krabice - pro vypínač, zásuvku ... - pod omítku	ks	22,00000	
14	K	SIL-389	pokládka kabelů	m	48,00000	příprava pro protažení HDMI kabelů mezi TV a spodní skříňkou
15	K	SIL-322	krabice přístrojová - pod omítku	ks	28,00000	
16	K	SIL-466	osazení přístrojové krabice - pro vypínač, zásuvku ... - pod omítku	ks	28,00000	
17	K	SIL-347a	záslepny modul	ks	28,00000	
18	K	SIL-418a	trubka PVC ohebná 36	m	31,00000	
19	K	SIL-473	montáž nových kabel. tras - trubky pod omítku	m	31,00000	

SIX05 - 1.NP

20	K	SIL-339	svítidlo LED zavěšené 230V IP66 - včetně zdroje LED 2x trubice + 2x závěs - 6	ks	-1,00000	zrušené světlo v chladícím boxu za základě ZL č. 10
21	K	SIL-345	zásuvka 230V 50Hz - s přep."D" - bílá - pod omítku	ks	-33,00000	chyba ve výkazu výměr, nesouhlasí s PD
22	K	SIL-324	pohybový spínač - vnitřní - s doběhem 5 min.	ks	4,00000	úprava elektro v místnostech 1.11, 1.12 a 1.15 změna ovládání svítidel z vypínačů na pohybová čidla dle požadavku objednatele - úspora nákladů na el. energii
23	K	SIL-387	osazení pohybového spínače - na omítku	ks	4,00000	
24	K	3Jx 1,5	CYKY - 3Jx 1,5	ks	18,00000	
25	K	SIL-389	pokládka kabelů	m	18,00000	

26	K	vypínač 1	vypínač 1 - kompletní - pod omítku	ks	-2,00000	
27	K	SIL-347	zásuvka 230V 50Hz - bílá - pod omítku	ks	2,00000	
28	K	SIL-465	osazení zásuvky	ks	2,00000	
29	K	3Jx 2,5	CYKY - 3Jx 2,5	ks	15,00000	
30	K	SIL-389	pokládka kabelů	m	15,00000	
31	K	SIL-347	zásuvka 230V 50Hz - bílá - pod omítku	ks	4,00000	
32	K	SIL-465	osazení zásuvky	ks	4,00000	
33	K	SIL-466	osazení přístrojové krabice - pro vypínač, zásuvku ... - pod omítku	ks	4,00000	
34	K	3Jx 2,5	CYKY - 3Jx 2,5	ks	8,00000	doplnění zásuvek v místnostech 1.08 a 1.09 dle požadavku uživatelů - zástupce letecké základny
35	K	SIL-389	pokládka kabelů	m	8,00000	
36	K	SIL-322	krabice přístrojová - pod omítku	ks	1,00000	
37	K	SIL-466	osazení přístrojové krabice - pro vypínač, zásuvku ... - pod omítku	ks	1,00000	
38	K	SIL-308	zásuvka 230V 50Hz - bílá - na omítku	ks	29,00000	
39	K	SIL-465	osazení zásuvky	ks	29,00000	
40	K	SIL-416	trubka PVC ohebná O16	m	80,00000	
41	K	SIL-328	svítidlo LED podhledové 230V IP20 - včetně zdroje LED 4x trubice - 1	ks	-1,00000	záměna svítidla v místnosti 1.22 z důvodu SDK kastlíku
42	K	SIL-328a	svítidlo LED podhledové IP20 210x210 18W m.č.1.22	ks	1,00000	

SIX06 - Digestoře

43	K	3Jx 1,5	CYKY - 3Jx 1,5	ks	22,00000	
44	K	SIL-419	trubka PVC pevná O20 - oheň retardující vč. Spojek a podložek - délka 2,5m	m	10,00000	
45	K	SIL-474	montáž nových kabel. tras - trubky pevné na půdě	m	10,00000	dodatečné provedení centrálního ovládání digestoří na stěnu v místnosti 1.17 z důvodu vysoko umístěných vypínačů, které jsou na digestořích
46	K	SIL-478	připojení kabelů	ks	4,00000	
47	K	vypínač 1	vypínač 1 - kompletní - pod omítku	ks	1,00000	
48	K	SIL-466	osazení přístrojové krabice - pro vypínač, zásuvku ... - pod omítku	ks	1,00000	
49	K	SIL-464	osazení vypínače	ks	1,00000	
50	K	3Jx 1,5	CYKY - 3Jx 1,5	ks	12,00000	
51	K	SIL-389	pokládka kabelů	m	12,00000	
52	K	vypínač 1	vypínač 1 - kompletní - pod omítku	ks	1,00000	
53	K	SIL-466	osazení přístrojové krabice - pro vypínač, zásuvku ... - pod omítku	ks	1,00000	dodatečné provedení osvětlení a ovládání digestoře v místnosti 1.16. Digestoř dodána bez osvětlení.
54	K	SIL-464	osazení vypínače	ks	1,00000	
55	K	SIL-328x	svítidlo zářivkové Prima 2x36W	ks	2,00000	
56	K	SIL-328x1	zářivka lineární Philips	ks	1,00000	
57	K	SIL-468	osazení svítidla	ks	1,00000	

SIX07 - Chladicí box

58	K	3Jx 1,5	CYKY - 3Jx 1,5	ks	17,00000	dle požadavku výrobce chladicího boxu (viz. ZL 10) proveden přívod a ukončení elektroinstalace
59	K	3Jx 2,5	CYKY - 3Jx 2,5	ks	17,00000	
60	K	SIL-389	pokládka kabelů	m	34,00000	
61	K	SIL-466	osazení přístrojové krabice - pro vypínač, zásuvku ... - pod omítku	ks	2,00000	

SIX08 - Sklep

62	K	3Jx 1,5	CYKY - 3Jx 1,5	ks	32,00000	dodatečné montáž přívodních kabelů pro ventilátory za předstěnami na základě ZL č. 17
63	K	SIL-389	pokládka kabelů	m	32,00000	
64	K	SIL-308	zásuvka 230V 50Hz - bílá - na omítku	ks	10,00000	doplnění zásuvek v místnostech dle požadavku uživatelů
65	K	SIL-465	osazení zásuvky	ks	10,00000	
66	K	SIL-478a	připojení ventilátorů	ks	3,00000	ovládání ventilátorů za přestěnami pomocí časového spínače základě ZL č. 17
67	K	SIL-478x1	Časový spínač na DIN lištu	ks	1,00000	
68	K	SIL-478x2	Připojení časového spínače	ks	1,00000	

D1.4.h - Zařízení slaboproudé elektrotechniky

0221 - SKS - Strukturovaný kabelážní systém

69	K	0221-14	metalický kabel UTP CAT6	m	38,00000	doplnění SLP do místnosti 1.08 dle požadavku uživatele - zástupce letecké základny
70	K	0221-10	Datová zásuvka 2xRJ45 kat.6 design shodný s elektroinstalačními přístroji	ks	1,00000	
71	K	0221-16	osazení a zakončení dat. zásuvky, vč. zakončení dat. kabeláže na KEYSTONE	zás.	1,00000	
72	K	0221-17	měření dat. kabeláže, metalické	tras	1,00000	
73	K	0221-18	instalace a pokládka metalické kabeláže	m	38,00000	

0222 - STA - Společná televizní anténa

74	K	0222-15	koax kabel 7mm, 75 ohm	m	110,00000	příprava 3 ks koaxiálních kabelů v pohledu v místnosti 1.03 a 1.05 dle požadavku objednatele
75	K	0222-16	instalace a protažení kabeláže	m	110,00000	

ZMĚNOVÝ LIST

ZL č. 16

Název akce: Rekonstrukce vnitřních prostor VUZ Kbely, Hůlkova 305, 19700 Praha

Předmět změny: Nerezový žlab, okenní síť, žaluzie, vnitřní parapety, vnitřní dveřeZhotovitel: **AUBÖCK s.r.o.**

Objednatel: Armádní Servisní, příspěvková organizace

Datum: 16.8.2017

Způsob odeslání / předání

poštou

e-mailem

faxem

osobně X

Odkazy na specifikaci:

Oznámení změny č. 16 včetně příloh

na rozpočtové podklady:

Položkový rozpočet s výkazem výměrPopis stávajícího stavu:

1. Při konzultaci s uživatelem byla upřesněna (zkrácena) délka nerezového žlabu o 0,9 m.
2. S dodavatelem okenních sítí a žaluzií došlo k upřesnění rozměrů sítí a okenních žaluzií v návaznosti na ostatní vybavení a stávající umístění radiátorů.
3. Při demontáži stávajícího obložení jídelny bylo zjištěno, že stávající okenní parapety byli prováděny dodatečně, tudíž jsou nyní užší než je stávající okenní otvor.
4. Po osazení výsuvných oken mezi jídelnou a kuchyní bylo zjištěno, že konstrukce oken neumožňuje zachovat stávající parapet, tudíž je nutné provést nové nerezové výdejní parapety, které je nutné přizpůsobit okenním rámcům.
5. Dle požadavku vojenského zdravotnického ústavu při místní kontrole byli vzneseny požadavky na doplnění čistící zóny do místnosti 1.01 a doplnění vnitřních dveří mezi místnosti 1.01 a 1.04

Projektové řešení:

1. Projektová dokumentace respektovala stávající rozměr žlabu a nový rozměr bude plně dostačující dle uživatele.
2. Okenní síť a žaluzie lze tímto způsobem upravit a nemají jinou návaznost na jiné požadavky PD
3. Při provádění PD nebylo možné toto odhalit.
4. Konstrukce výsuvných oken neumožňuje zachovat stávající výdejní parapety tudíž je nutné provést nové nerezové parapety a přizpůsobit je okenním rámcům.
5. tyto požadavky byly vzneseny až při místním šetření v průběhu stavby. Z tohoto důvodu nebyli zapracovány do PD.

Navrhované řešení:

1. Nerezový žlab bude zkrácen o 0,9 m.
2. Okenní síť a žaluzie budou upraveny dle upřesnění.
3. Po demontáži stávajících parapetů budou osazeny nové plastové parapety
4. Dle okenních rámců nutno vyrobit nové nerezové výdejní parapety.
Do místnosti 1.01 bude provedena čistící zóna rozměru 60x90 cm a mezi místnosti 1.01 a 1.04 budou osazeny plastové dveře totožného tvaru jako vstupní.

Důvod změny:

záměr objednatele

chyba v PD

chyba zhotovitele

vyšší moc

jiné okolnosti X

Zhotovitel:



Jan Babůrek DiS.

Autorský dozor projektanta stavby
AD souhlasí s navrhovaným řešením.

Jan Richter

TDS

TDS souhlasí s navrženým řešením. Jedná se jednak o požadavky DOSS, jednak o doplnění požadovaná Objednatel.

Ing. Ivan Lipovský, CSc.

Přílohy :

- Položkový rozpočet
- Oznámení změny č. 16 včetně příloh

Cena víceprací bez DPH:

+ 76 657,51 Kč

Cena méněprací bez DPH:

- 46 115,60 Kč

Výsledná cena změny bez DPH:

+ 30 541,91 Kč

Nově sjednaná lhůta dokončení díla:

Lhůta pro provedení díla se nemění.

Veškeré práce budou splňovat podmínky smlouvy o dílo a budou provedeny ve stejné úrovni co do jakosti materiálů, provedení apod. tak, jak požaduje nebo předpokládá Dokumentace zakázky pro celé dílo.

Podpis zástupce zhotovitele:

Datum:



Podpis zástupce objednatele:

Datum:

KRYCÍ LIST ROZPOČTU

Stavba: VUZ Kbely - rekonstrukce vnitřních prostorů
Objekt: SO-99 - Změnové listy
Část: 9916 - ZL-16 - Nerezový žlab, okení sítě, žaluzie, vnitřní parapety, vnitřní dveře
JKSO: CC-CZ:
Místo: Datum: 16.08.2017
Objednatel: IČ:
Zhotovitel: DIČ:
Projektant: IČ:
Zpracovatel: DIČ:
Poznámka: IČ:
DIČ:

Náklady z rozpočtu	30 541,91
Ostatní náklady	0,00
Cena bez DPH	30 541,91
DPH základní 21,00% ze 0,00	0,00
snížená 15,00% ze 30 541,91	4 581,29
Cena s DPH v CZK	35 123,20

Projektant

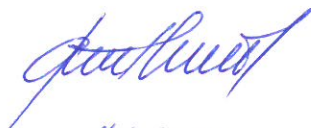

Datum a podpis: 16.8.2017 Razítko

TDS



Datum a podpis: Razítko

Objednavatel

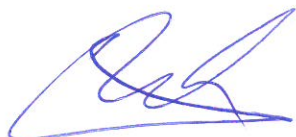

Datum a podpis: Razítko

Zhotovitel



Datum a podpis: Razítko

15
ABDOCK
STAVEBNÍ SPOLEČNOST
Abdoček s.r.o.
CZ-373 82 Bursov nad Vlt., Pořiči 247
IČ: 26089785 - DIČ: CZ26089785

REKAPITULACE ROZPOČTU

Stavba: VUZ Kbely - rekonstrukce vnitřních prostorů
Objekt: SO-99 - Změnové listy
Část: 9916 - ZL-16 - Nerezový žlab, okení sítě, žaluzie, vnitřní parapety,
vnitřní dveře
Místo: Datum: 16.08.2017
Objednatel: Projektant:
Zhotovitel: Zpracovatel:

Kód - Popis	Cena celkem [CZK]
1) Náklady z rozpočtu	30 541,91
D1.1.a - Architektonické a stavebně technické řešení	30 541,91
7666 - Konstrukce truhlářské - výplně otvorů	-22 947,30
766 - Konstrukce truhlářské	52 123,14
767 - Konstrukce zámečnické	784,78
771. - Podlahy z dlaždic	-10 651,55
776. - Podlahy povlakové	9 394,46
786. - Čalounění	-1 131,75
791. - Montáž zařízení velkokuchyní, prádelen	2 970,13
2) Ostatní náklady	0,00
Celkové náklady za stavbu 1) + 2)	30 541,91

ROZPOČET

VUZ Kbely - rekonstrukce vnitřních prostorů

Stavba:

SO-99 - Změnové listy

Objekt:

**9916 - ZL-16 - Nerezový žlab, okení sítě, žaluzie, vnitřní parapety,
vnitřní dveře**

Část:

Datum: 16.08.2017

Místo:

Projektant:

Objednatel:

Zpracovatel:

Zhotovitel:

PČ	Typ	Kód	Popis	MJ	Množství	J.cena [CZK]	Cena celkem [CZK]
----	-----	-----	-------	----	----------	--------------	-------------------

Náklady z rozpočtu

30 541,914

D1.1.a - Architektonické a stavebně technické řešení

30 541,914

7666 - Konstrukce truhlářské - výplně otvorů

-22 947,300

1	K	76669X	Okenní síť proti hmyzu	m2	-63,74250	360,00	-22 947,300
---	---	--------	------------------------	----	-----------	--------	-------------

D1.1.b/07 - PŮDORYS 1.PP - NOVÝ STAV;

m0.01; 0,9 * 0,55 * 2

m0.04; 1,25 * 0,55

m0.05; 1,03 * 0,55

m0.06; 0,9 * 0,55

D1.1.b/08 - PŮDORYS 1.NP - NOVÝ STAV;

m1.02; 0,9 * 2,5 * 2 + 1,3 * 2,5

m1.03; 1,3 * 2,5

m1.05; 1,5 * 3,15 * 4

m1.08; 1,3 * 2,5

m1.09; 1,3 * 2,5

m1.12; 0,6 * 2,2

m1.15; 0,9 * 2,5

m1.16; 2,05 * 2,15

m1.17; 1,5 * 3,15 * 3

m1.18; 1,5 * 3,15 * 1

m1.19; 1,1 * 2,5 * 1

m1.20; 1,1 * 2,5 * 1

m1.22; 0,9 * 2,5 * 1

m1.24; 0,9 * 2,5 * 1

m1.25; 0,9 * 2,5 * 1

m1.26; 0,9 * 2,5 * 1

D1.1.b/09 - PŮDORYS 2.NP - NOVÝ STAV;

m2.01; 1,53 * 2,2 * 1

m2.01a; 1,3 * 2,2 * 1

PČ	Typ	Kód	Popis	MJ	Množství	J.cena [CZK]	Cena celkem [CZK]
			m2.01b; 1,2 * 2,2 * 1				
			m2.02; 1,5 * 2,2 * 1				
			m2.03; 1,5 * 2,2 * 1				
			m2.04; 1,5 * 2,2 * 1				
			m2.05; 1,5 * 2,2 * 1				
			m2.06; 1,1 * 2,2 * 1				
			m2.07; 1,3 * 2,2 * 1				
			m2.08; 1,3 * 2,2 * 1				
			m2.09; 1,1 * 2,2 * 2				
			m2.10; 1,5 * 2,2 * 1				
			m2.11; 1,5 * 2,2 * 1				
			m2.12; 1,5 * 2,2 * 1				
			m2.13; 1,5 * 2,2 * 1				
			m2.14; 0,8 * 2,2 * 2				
			m2.15; 1,3 * 2,2 * 1				
			m2.18; 0,9 * 2,2 * 1				
			m2.19; 0,6 * 2,2 * 2				
			m2.20; 0,9 * 2,2 * 1				
			m2.22; 0,9 * 2,2 * 1				
			m2.23; 0,9 * 2,2 * 1				
			m2.24; 0,9 * 2,2 * 1				
			m2.28; 2,0 * 1,53 * 1				
			dle SOD				
			-150,7425		-150,74250		
			skutečnost				
			87		87,00000		
			Součet		-63,74250		

766 - Konstrukce truhlářské

52 123,140

2	K	766441822	Demontáž parapetních desek dřevěných nebo plastových šířky přes 30 cm délky přes 1,0 m	kus	2,00000	51,90	103,800
3	K	766694123	Montáž parapetních dřevěných nebo plastových šířky přes 30 cm délky do 2,6 m	kus	4,00000	313,00	1 252,000
			4		4,00000		
4	M	6114440301	parapet plastový vnitřní - hloubka do 100cm	kus	4,00000	922,50	3 690,000
5	K	766699762.1	Montáž překrytí stěnových spár lištou rohovou včetně dodávky	m	29,04000	150,00	4 356,000

okna v přízemí

6

6,00000

prosklená stěna ve 2.NP oboustranně

2*(2*3,16+1,95)

16,54000

plast.dveře

a celkem [CZK]

Typ	Kód	Popis	MJ	Množství	J.cena [CZK]	Cena celkem [CZK]	
		6,5		6,50000			
		Součet		29,04000			
K	766694129	D+M plastové dvoukřídlové dveře 1510x2500mm, vložka-gen.klíč úroveň 1	kus	1,00000	40 561,34	40 561,340	
K	998766202	Přesun hmot procentní pro konstrukce truhlářské v objektech v do 12 m	%	1,08000	2 000,00	2 160,000	
767 - Konstrukce zámečnické						784,782	
K	767531111	Montáž vstupních kovových nebo plastových rohoží čistících zón	m2	0,54000	43,30	23,382	
		0,6*0,9		0,54000			
9	M	697521200	koberec čistící zóna	m2	0,54000	1 410,00	761,400
771. - Podlahy z dlaždic						-10 651,548	
10	K	771573131	Montáž podlah keramických režných protiskluzných lepených do 50 ks/m2	m2	-11,65000	450,00	-5 242,500
		plocha rohože					
		-0,6*0,9		-0,54000			
		m.č.1.04 - chodba					
		-11,11		-11,11000			
		Součet		-11,65000			
11	M	spcm.2	Dlaždice keramické - 30 x 30 x 0,9 cm l. j.	m2	-14,50265	150,00	-2 175,398
12	K	771591111	Podlahy penetrace podkladu	m2	-11,65000	30,00	-349,500
		viz položka "Vyrovnání podkladu samonivelační stěrkou..."					
		plocha rohože					
		-0,6*0,9		-0,54000			
		m.č.1.04 - chodba					
		-11,11		-11,11000			
		Součet		-11,65000			
13	K	771990112	Vyrovnání podkladu samonivelační stěrkou tl 4 mm pevnosti 30 Mpa	m2	-11,65000	232,00	-2 702,800
		viz položka "Montáž podlah keramických..."					
		plocha rohože					
		-0,6*0,9		-0,54000			
		m.č.1.04 - chodba					
		-11,11		-11,11000			
		Součet		-11,65000			
14	K	998771102	Přesun hmot tonážní pro podlahy z dlaždic v objektech v do 12 m	t	-0,40300	450,00	-181,350
776. - Podlahy povlakové						9 394,460	
15	K	776121321	Vodou ředitelná penetrace savého podkladu povlakových podlah neředěná	m2	11,11000	60,00	666,600
		viz položka "Vyrovnání podkladu povlakových podlah stěrkou..."					
		m.č.1.04					

PČ	Typ	Kód	Popis	MJ	Množství	J.cena [CZK]	Cena celkem [CZK]
			11,11		11,11000		
			Součet		11,11000		

16	K	776141121	Vyrovnání podkladu povlakových podlah stěrkou pevnosti 30 MPa tl 3 mm	m2	11,11000	214,00	2 377,540
----	---	-----------	---	----	----------	--------	-----------

viz položka "Vyrovnání podkladu povlakových podlah stěrkou..."

m.č.1.04

11,11

11,11000

Součet

11,11000

17	K	776221X	Kompaktní heterogenní vinylová podlahovina s ochrannou vrstvou - dodávka a montáž (lepení)	m2	11,11000	400,00	4 444,000
----	---	---------	--	----	----------	--------	-----------

viz položka "Vyrovnání podkladu povlakových podlah stěrkou..."

m.č.1.04

11,11

11,11000

Součet

11,11000

18	K	776221X2	PVC podlahová krytina - obvodové lišty	m	12,50000	150,00	1 875,000
----	---	----------	--	---	----------	--------	-----------

m.č.1.04

0,5+0,75+4,85+0,25+0,2+0,2+0,25+4,85+0,15+0,5

12,50000

Součet

12,50000

19	K	998776102	Přesun hmot tonážní pro podlahy povlakové v objektech v do 12 m	t	0,08700	360,00	31,320
----	---	-----------	---	---	---------	--------	--------

786. - Čalounění

-1 131,750

20	K	78662X	Vertikální zastiňující interiérové žaluzie	m2	-2,51500	450,00	-1 131,750
----	---	--------	--	----	----------	--------	------------

D1.1.b/08 - PŮDORYS 1.NP - NOVÝ STAV

m1.02

-1,5 * (2,5 + 0,75)

-4,87500

m1.03

-1,5 * (2,5 + 0,75)

-4,87500

-1,4 * (2,5 + 0,75)

-4,55000

m1.05

-1,7 * (3,15 + 0,75) * 4

-26,52000

m1.08

-1,5 * (2,5 + 0,75)

-4,87500

m1.09

-1,5 * (2,5 + 0,75)

-4,87500

m1.22

-1,1 * (2,5 + 0,75)

-3,57500

D1.1.b/09 - PŮDORYS 2.NP - NOVÝ STAV

m2.01

-1,7 * (2,2 + 0,75)

-5,01500

celkem [CZK]

77,540

Pr	Typ	Kód	Popis	MJ	Množství	J.cena [CZK]	Cena celkem [CZK]
		m2.01a					
			-1,5 * (2,2 + 0,75)		-4,42500		
		m2.01b					
			-1,4 * (2,2 + 0,75)		-4,13000		
		m2.02					
			-1,7 * (2,2 + 0,75)		-5,01500		
		m2.03					
			-1,7 * (2,2 + 0,75)		-5,01500		
		m2.04					
			-1,7 * (2,2 + 0,75)		-5,01500		
		m2.05					
			-1,7 * (2,2 + 0,75)		-5,01500		
		m2.06					
			-1,3 * (2,2 + 0,75)		-3,83500		
		m2.07					
			-1,5 * (2,2 + 0,75)		-4,42500		
		m2.08					
			-1,5 * (2,2 + 0,75)		-4,42500		
		m2.09					
			-1,3 * (2,2 + 0,75) * 2		-7,67000		
		m2.10					
			-1,7 * (2,2 + 0,75)		-5,01500		
		m2.11					
			-1,7 * (2,2 + 0,75)		-5,01500		
		m2.12					
			-1,7 * (2,2 + 0,75)		-5,01500		
		m2.13					
			-1,7 * (2,2 + 0,75)		-5,01500		
		m2.14					
			-1,0 * (2,2 + 0,75) * 2		-5,90000		
		m2.15					
			-1,5 * (2,2 + 0,75)		-4,42500		
		Mezisoučet			-138,51500		
		skutečnost					
		136			136,00000		
		Součet			-2,51500		

791. - Montáž zařízení velkokuchyní, prádelen

2 970,130

PČ	Typ	Kód	Popis	MJ	Množství	J.cena [CZK]	Cena celkem [CZK]
21	K	791-X3	Krabicový žlab š. 300 mm, mřížkový rošt š. 250 mm, nosné pásky 30/2 mm, oka 23x23 mm, protiskluz - hl. 60-100mm, nerezový plech t.. 1,5 mm, třída oceli 1.4301	m	-0,90000	12 650,00	-11 385,000

D1.1.b/08 - PŮDORYS 1.NP - NOVÝ STAV

m1.17;

-7,6

-7,60000

m1.18;

-4,0

-4,00000

Mezisoučet

-11,60000

skutečnost

m1.17

6,7

6,70000

m1.18

4,0

4,00000

Mezisoučet

10,70000

Součet

-0,90000

22	K	791-X4	Nerezový pult - 2kusy	kpl	1,00000	14 355,13	14 355,130
----	---	--------	-----------------------	-----	---------	-----------	------------

OZNÁMENÍ ZMĚNY

OZ č. 16

Název akce: Rekonstrukce vnitřních prostor VUZ Kbely, Hůlkova 305, 19700 Praha**Předmět změny:** Nerezový žlab, okenní sítě, žaluzie, vnitřní parapety, vnitřní dveře**Zhotovitel:** AUBÖCK s.r.o.**Objednatel:** Armádní Servisní, příspěvková organizace**Datum:** 1. 8. 2017**Způsob odeslání / předání**

e-mailem

Odkazy:**Popis****Zápis z místního šetření – odbor hygieny****Popis stávajícího stavu:**

1. Při konzultaci s uživatelem byla upřesněna (zkrácena) délka nerezového žlabu o 0,9 m.
2. S dodavatelem okenních sítí a žaluzií došlo k upřesnění rozměrů sítí a okenních žaluzií v návaznosti na ostatní vybavení a stávající umístění radiátorů.
3. Při demontáži stávajícího obložení jídelny bylo zjištěno, že stávající okenní parapety byli prováděny dodatečně, tudíž jsou nyní užší než je stávající okenní otvor.
4. Po osazení výsuvných oken mezi jídelnou a kuchyní bylo zjištěno, že konstrukce oken neumožňuje zachovat stávající parapet, tudíž je nutné provést nové nerezové výdejní parapety, které je nutné přizpůsobit okenním ráům.
5. Dle požadavku vojenského zdravotnického ústavu při místní kontrole byli vzneseny požadavky na doplnění čistící zóny do místnosti 1.01 a doplnění vnitřních dveří mezi místnosti 1.01 a 1.04

Projektové řešení:

1. Projektová dokumentace respektovala stávající rozměr žlabu a nový rozměr bude plně dostačující dle uživatele.
2. Okenní sítě a žaluzie lze tímto způsobem upravit a nemají jinou návaznost na jiné požadavky PD
3. Při provádění PD nebylo možné toto odhalit.
4. Konstrukce výsuvných oken neumožňuje zachovat stávající výdejní parapety tudíž je nutné provést nové nerezové parapety a přizpůsobit je okenním ráům.
5. tyto požadavky byly vzneseny až při místním šetření v průběhu stavby. Z tohoto důvodu nebyli zapracováni do PD.

Navrhované řešení:

1. Nerezový žlab bude zkrácen o 0,9 m.
2. Okenní sítě a žaluzie budou upraveny dle upřesnění.
3. Po demontáži stávajících parapetů budou osazeny nové plastové parapety
4. Dle okenních ráům nutno vyrobit nové nerezové výdejní parapety.
5. Do místnosti 1.01 bude provedena čistící zóna rozměru 60x90 cm a mezi místnosti 1.01 a 1.04 budou osazeny plastové dveře totožného tvaru jako vstupní.

Důvod změny:

záměr objednatele

chyba v PD

chyba zhotovitele

vyšší moc

jiné okolnosti X

Oznámení vydává: **zhotovitel**

15 **AUBÖCK**
STAVEBNÍ SPOLEČNOST
Auböck s.r.o.
CZ 373 82 Baršov nad Vlt., Poštovní 247
iC: 26089785 - DIČ: CZ26089785

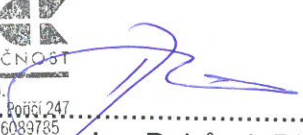
.....
Jan Babůrek DiS.

Stanovisko autorského dozoru projektanta:

AD souhlasí s výše uvedenými úpravami.

.....
Jan Richter

Stanovisko TDS:

TDS s navrženým řešením souhlasí. Vychází jednak z požadavků DOSS, jednak byly doplněny a upraveny výměry podle požadavků uživatele a objednatele.

.....
Ing. Ivan Lipovský, CSc.

Stanovisko objednatele stavby:

Souhlasím s navrženým řešením. Zhotovitel připraví na oznámené změny soupis stavebních prací včetně výkazu výměr v souladu s SOD č. U-0151-00/17 čl. 5.

.....
Ing. Roman Pšcolka

Poznámky:



Agentura vojenského zdravotnictví Vojenský zdravotní ústav

poštovní adresa: PRAHA 6, PSČ 160 01

datová schránka: hjyaavk, e-mail: uvzu@email.cz

sídlo: Ústřední vojenská nemocnice – Vojenská fakultní nemocnice,
U Vojenské nemocnice 1200, budova E, PRAHA 6 – Sřešovice

Čj. 3470-10/2017-684808

Praha 26. července 2017

Praha – Kbely, rekonstrukce ubytovny Hůlkova 305 zápis z místního šetření

Dne 25. 7. 2017 provedla zaměstnankyně Vojenského zdravotního ústavu Agentury vojenského zdravotnictví (VZÚ) Ing. Hana Podhůrská místní šetření před dokončením rekonstrukce ubytovny Hůlkova 305 v Praze – Kbelích.

Jedná se o rekonstrukci vnitřních prostor stávajícího objektu. Objekt ubytovny je dvoupodlažní budova z 20. let minulého století. Budova je cihlová (tl. zdíva 700 a 600 mm) s železobetonovými stropy a valbovou střechou z pálených keramických tvarovek. Okna jsou plastová. V přízemí je kuchyně s jídelnou. Kuchyně připravuje 80 jídel denně od pondělí do pátku a 30 jídel o víkendu. Dispozice kuchyně se nemění. Provoz zajišťuje 5 zaměstnanců. 2. NP slouží jako ubytovací část, kde je 13 dvoulůžkových a 2 jednolůžkové pokoje. Součástí budovy je terasa v úrovni 1. NP. Samostatně bylo provedeno zateplení objektu, úprava mříží, oprava terasy a vstupního schodiště.

V 1. PP oddělením mříží vznikne nová kolárna, vyzdřením příčky a osazením dveří byl zřízen sklad lůžkovin a hygienických potřeb. Ve 2. NP byl prostor schodiště oddělen od chodby dveřmi, dveře do pokoje 2.15 byly proto posunuty. Ostatní dispozice se nemění. V kuchyni bude stávající vybavení po rekonstrukci vráceno na původní místo. Kromě několika místností, které již byly zrekonstruovány dříve, budou v 1. a 2. NP nové podlahy a povrchy stěn. Vnitřní dveře budou nové. Do pokojů budou doplněna umyvadla, nábytek bude nový. Místo jednoho pokoje byla zřízena kuchyňka. Na půdě je nové osvětlení.

V době místního šetření nebyly práce ještě dokončeny.

Upozorňuji, že kromě dokončení prací je potřeba:

- zřídit čisticí zónu alespoň v č. 1.01 (vstup strážníků),
- doplnit dveře mezi chodby č. 1.01 a 1.04, aby se zabránilo úniku tepla,
- krácený rozbor pitné vody provést po dokončení vodovodních rozvodů a jejich dezinfekci, odběr provést u některého z umyvadel,
- měření hluku od VZT provést jen v místnosti 1.22 (kancelář sousedící se strojovnou VZT), případně předem domluvit s Ing. Podhůrskou orientační měření při místním šetření dokončené stavby,
- v plánu údržby doplnit mytí oken 2 x za rok, naopak malování prostor mimo kuchyni (vč. mytí nádobí, skladů apod.) je možné změnit z 1 x za rok na 1 x za 4 až 5 let nebo dříve dle potřeby.

Kontaktní osoba: Ing. Hana PODHŮRSKÁ, VZÚ, 160 01 Praha 6, tel. 973 208 222.



Ing. Hana Podhůrská
odbor hygieny a laboratorní diagnostiky

Rozdělovník adresátů digitální podoby dokumentu:

- Roman Pscolka, Armádní servisní, p.o., Podbabská 1589/1, 160 00 Praha 6
(roman.pscolka@as-po.cz)
- p. Babarek, Auböck s. r. o. (babarek@auboeck.cz)

ZMĚNOVÝ LIST

ZL č. 17

Název akce: Rekonstrukce vnitřních prostor VUZ Kbely, Hůlkova 305, 19700 Praha

Předmět změny: SDK předstěna v suterénuZhotovitel: **AUBÖCK s.r.o.**

Objednatel: Armádní Servisní, příspěvková organizace

Datum: 16.8.2017

Způsob odeslání / předání poštou e-mailem faxem osobně X

Odkazy na specifikaci:

Oznámení změny č. 17 včetně příloh

na rozpočtové podklady:

Položkový rozpočet s výkazem výměr**Popis stávajícího stavu:**

Po vyklizení sklepních prostor a odstranění stávajících omítek bylo zjištěno, že stávající obvodové zdivo je značně vlhké a v návaznosti na navrhované řešení spočívající v provedení nových omítek a obkladů by došlo k postupné degradaci omítek a k opadávání obkladů.

Projektové řešení:

Projektová dokumentace tento zjištěný stav nepředpokládala a ani nebylo možné tento stav zjistit z důvodu nevyklizeného sklepního prostoru.

Navrhované řešení:

Po odstranění stávajících omítek bude provedeno proškrabání spár zdiva do hloubky cca 1 cm a provedení SDK předstěny z impregnovaných SDK desek. Do SDK předstěny budou osazeny větrací mřížky rozměru 30x10 cm a to jak při spodním tak i horním okraji ve vzdálenosti cca 1 m od sebe. Do mezi prostoru budou osazeny nové ventilátory s výdechy do fasády, které budou zajišťovat cirkulaci vzduchu za SDK předstěnami. Ovládání ventilátorů bude provedeno z rozvaděče s časovým před nastavením. S provedením předstěn jsou spojeny další práce a to zejména předělávka topení a osazení radiátorů, prodloužení rozvodů vody a osazení revizních dvířek k ventilátorům a stávajícím uzávěrům plynu.

Důvod změny:

záměr objednatele

chyba v PD

chyba zhotovitele

vyšší moc

jiné okolnosti X

Zhotovitel:15 **AUBÖCK**
AUBÖCK
STAVEBNÍ SPOLEČNOST

Auböck s.r.o.

CZ-373 82 Boršov nad Vlt., Pořící 247

IČ: 26089785 • DIČ: CZ26089785

Jan Babůrek DiS.

Autorský dozor projektanta stavby

AD souhlasí s navrhovaným řešením předstěn včetně jejich větrání a odvětrání místnosti ventilátory.

Jan Richter

TDS

TDS souhlasí s navrženým řešením. Řešení vychází z měření, které zapsal TDS do SD.



.....
Ing. Ivan Lipovský, CSc.

Přílohy :

- Položkový rozpočet
- Oznámení změny č. 17 včetně příloh

Cena víceprací bez DPH:

+ 251 104,23 Kč

Cena méněprací bez DPH:

- 22 273,49 Kč

Výsledná cena změny bez DPH:

+ 228 830,74 Kč

Nově sjednaná lhůta dokončení díla:

Lhůta pro provedení díla se nemění.

Veškeré práce budou splňovat podmínky smlouvy o dílo a budou provedeny ve stejné úrovni co do jakosti materiálů, provedení apod. tak, jak požaduje nebo předpokládá Dokumentace zakázky pro celé dílo.

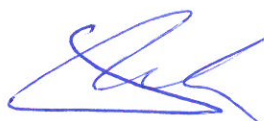
Podpis zástupce zhotovitele:**Datum:****Podpis zástupce objednatele:****Datum:**

KRYCÍ LIST ROZPOČTU

VUZ Kbely - rekonstrukce vnitřních prostorů

Stavba:

Objekt:

Část:

50-99 - Změnové listy

9917 - ZL-17 - SDK předstěna v suterénu

JKSO:

Místo:

Objednatel:

Zhotovitel:

Projektant:

Zpracovatel:

Poznámka:

CC-CZ:

Datum: 16.08.2017

IČ:

DIČ:

IČ:

DIČ:

IČ:

DIČ:

IČ:

DIČ:

Náklady z rozpočtu	228 830,74
Ostatní náklady	0,00

Cena bez DPH	228 830,74
---------------------	-------------------

DPH základní	21,00%	ze	0,00	0,00
snižená	15,00%	ze	228 830,74	34 324,61

Cena s DPH	v CZK	263 155,35
-------------------	--------------	-------------------

Projektant

Datum a podpis: 16.8.2017 Razítko

TDS

Datum a podpis: Razítko

Objednavatel

Datum a podpis: Razítko

Zhotovitel

Datum a podpis: Razítko

15 **ANBÖCK**
ANBÖCK
STAVEBNÍ SPOLEČNOST
Auböck s.r.o.
CZ-373 82 Boršov nad Vlt., Pořiči 247
IČ: 26089785 - DIČ: CZ26089785

REKAPITULACE ROZPOČTU

Stavba: VUZ Kbely - rekonstrukce vnitřních prostorů

Objekt: SO-99 - Změnové listy

Část: 9917 - ZL-17 - SDK předstěna v suterénu

Místo: Datum: 16.08.2017

Objednatel: Projektant:
Zhotovitel: Zpracovatel:

Kód - Popis	Cena celkem [CZK]
1) Náklady z rozpočtu	228 830,74
D1.1.a - Architektonické a stavebně technické řešení	228 830,74
0061 - Úprava povrchů vnitřní	-21 899,38
099. - Přesun hmot HSV	6 545,28
7631 - Konstrukce montované - sádkartonové	97 340,83
D1.4.c - Zařízení vzduchotechniky	55 889,00
Zař.1 - Větrání hygienického zázemí	48 039,00
Zař.OST - Ostatní	7 850,00
D1.4.e - Zdravotně technické instalace	90 955,00
D1.4.e.1 - Radiátory ve sklepě	24 535,00
D1.4.e.2 - Dopojení radiátorů v kuchyni	13 120,00
D1.4.e.3 - Přeizolování topení v kuchyni	7 880,00
D1.4.e.4 - Prodloužení pro baterie ve sklepě	3 210,00
D1.4.e.5 - Nové uchycení pro radiátory	27 210,00
OST - Ostatní	15 000,00
2) Ostatní náklady	0,00
Celkové náklady za stavbu 1) + 2)	228 830,74

ROZPOČET

VUZ Kbely - rekonstrukce vnitřních prostorů

Stavba:

SO-99 - Změnové listy

Objekt:

Část:

9917 - ZL-17 - SDK předstěna v suterénu

Místo:

Datum:

16.08.2017

Objednatel:

Projektant:

Zhotovitel:

Zpracovatel:

PČ	Typ	Kód	Popis	MJ	Množství	J.cena [CZK]	Cena celkem [CZK]
----	-----	-----	-------	----	----------	--------------	-------------------

Náklady z rozpočtu

228 830,736

D1.1.a - Architektonické a stavebně technické řešení

228 830,736

0061 - Úprava povrchů vnitřní

-21 899,377

1	K	612142001	Potažení vnitřních stěn sklovláknitým pletivem vtačeným do tenkovrstvé hmoty	m2	-52,68875	45,00	-2 370,994
---	---	-----------	--	----	-----------	-------	------------

D1.1.b/07 - PŮDORYS 1.PP - NOVÝ STAV

m0.03

$-(2,775 + 2,95) * 2,35$

-13,45375

m0.04

$-(3,96 + 3,75) * 2,35$

-18,11850

$1,25 * 0,55$

0,68750

m0.05

$-(6,13 + 1,85) * 2,35$

-18,75300

$1,03 * 0,55$

0,56650

m0.06

$-(2,65) * 2,35$

-6,22750

$0,9 * 0,55$

0,49500

m0.08

$0,9 * 2,35$

2,11500

Součet

-52,68875

2	K	612311131	Potažení vnitřních stěn vápenným štukem tloušťky do 3 mm	m2	-7,62475	170,00	-1 296,208
---	---	-----------	--	----	----------	--------	------------

D1.1.b/07 - PŮDORYS 1.PP - NOVÝ STAV

$v=2,35$

m0.03;

$-(2,775 + 2,95) * (2,35-2)$

-2,00375

m0.04;

$-(3,96 + 3,75) * (2,35-2)$

-2,69850

$1,25*(2,35-2,0)$

0,43750

m0.05;

PČ	Typ	Kód	Popis	MJ	Množství	J.cena [CZK]	Cena celkem [CZK]
			$-(6,13 + 1,85) * (2,35-2)$		-2,79300		
			$1,03*(2,35-2,0)$		0,36050		
			m0.06;				
			$-(2,65) * (2,35-2)$		-0,92750		
			$0,9 * (2,35-2,0)$		0,31500		
			m0.08;				
			$-0,9 * (2,35-2)$		-0,31500		
			Součet		-7,62475		
3	K	612321121	Vápenocementová omítka hladká jednovrstvá vnitřních stěn nanášená ručně	m2	-52,68875	180,00	-9 483,975

D1.1.b/07 - PŮDORYS 1.PP - NOVÝ STAV

			m0.03				
			$-(2,775 + 2,95) * 2,35$		-13,45375		
			m0.04				
			$-(3,96 + 3,75) * 2,35$		-18,11850		
			$1,25 * 0,55$		0,68750		
			m0.05				
			$-(6,13 + 1,85) * 2,35$		-18,75300		
			$1,03 * 0,55$		0,56650		
			m0.06				
			$-(2,65) * 2,35$		-6,22750		
			$0,9 * 0,55$		0,49500		
			m0.08				
			$0,9 * 2,35$		2,11500		
			Součet		-52,68875		

4	K	612325301	Vápenocementová hladká omítka ostění nebo nadpraží	m2	-10,29200	850,00	-8 748,200
---	---	-----------	--	----	-----------	--------	------------

D1.1.b/07 - PŮDORYS 1.PP - NOVÝ STAV

			m0.04;				
			$-(1,25 + 0,55) * 2 * 0,6$		-2,16000		
			m0.05;				
			$-(1,03 + 0,55) * 2 * 0,6$		-1,89600		
			$-(2,05 * 2 + 0,96) * 0,6$		-3,03600		
			m0.06;				
			$-(1,25 + 0,55) * 2 * 0,6$		-2,16000		
			m0.08;				
			$-(2,05 * 2 + 1,1) * 0,2$		-1,04000		
			Součet		-10,29200		

099. - Přesun hmot HSV

6 545,281

5	K	985131311	Ruční dočištění ploch stěn, rubu kleneb a podlah ocelových kartáči	m2	57,66163	120,00	6 919,396
---	---	-----------	--	----	----------	--------	-----------

ŘČ	Typ	Kód	Popis	MJ	Množství	J.cena [CZK]	Cena celkem [CZK]
			1.PP				
			- m.č. 0.08				
			2,375*0,9		2,13750		
			- m.č. 0.03				
			2,375*(2,775+2,9)		13,47813		
			- m.č. 0.06				
			2,375*2,75		6,53125		
			-0,9*0,55		-0,49500		
			- m.č. 0.04				
			2,375*(3,96+3,75)		18,31125		
			-1,25*0,55		-0,68750		
			- m.č. 0.05				
			2,375*(6,13+1,85)		18,95250		
			-1,03*0,55		-0,56650		
			Součet		57,66163		
6	K	998018002	Přesun hmot ruční pro budovy v do 12 m	t	-0,44274	845,00	-374,115

7631 - Konstrukce montované - sádkartonové

97 340,832

7	K	763121428	SDK stěna předsazená tl 87,5 mm profil CW+UW 75 deska 1xH2 12,5 bez TI EI 15	m2	57,66163	593,00	34 193,347
			1.PP				
			- m.č. 0.08				
			2,375*0,9		2,13750		
			- m.č. 0.03				
			2,375*(2,775+2,9)		13,47813		
			- m.č. 0.06				
			2,375*2,75		6,53125		
			-0,9*0,55		-0,49500		
			- m.č. 0.04				
			2,375*(3,96+3,75)		18,31125		
			-1,25*0,55		-0,68750		
			- m.č. 0.05				
			2,375*(6,13+1,85)		18,95250		
			-1,03*0,55		-0,56650		
			Součet		57,66163		
8	K	763172312	Montáž revizních dvířek SDK kčí vel. 300x300 mm	kus	8,00000	112,00	896,000
9	M	590307110R1	dvířka revizní se zámkem 300 x 300 mm	kus	6,00000	1 500,00	9 000,000
10	M	590307110R3	dvířka revizní se zámkem 200 x 200 mm	kus	11,00000	1 200,00	13 200,000
11	M	590307110R4	dvířka revizní se zámkem 200 x 300 mm	kus	1,00000	1 400,00	1 400,000
12	M	590307110R2	dvířka revizní se zámkem 400 x 400 mm, plastová	kus	1,00000	750,00	750,000

PČ	Typ	Kód	Popis	MJ	Množství	J.cena [CZK]	Cena celkem [CZK]
13	K	763182315	Ostění oken z desek v SDK kci hloubky do 0,75 m	m	10,66000	550,00	5 863,000
			1.PP				
			- m.č. 0.06				
			2*1,25+2*0,7		3,90000		
			- m.č. 0.04				
			2*1,25+2*0,55		3,60000		
			- m.č. 0.05				
			2*1,03+2*0,55		3,16000		
			Součet		10,66000		
14	K	763131721	SDK podhled skoková změna v do 0,5 m	m	2,15000	185,00	397,750
			m.č.1.22				
			2,15		2,15000		
15	K	763761200	Montáž osazení mřížek	kus	38,00000	363,00	13 794,000
16	M	562456000	mřížka větrací plast VM 300x100 B bílá	kus	38,00000	417,20	15 853,600
17	K	998763302	Přesun hmot tonážní pro sádkokartonové konstrukce v objektech v do 12 m	t	2,46066	810,00	1 993,135

D1.4.c - Zařízení vzduchotechniky

Zař.1 - Větrání hygienického zázemí

55 889,000

48 039,000

18	K	VZT_1.1	Potrubi diagonální ventilátor, ultratiché provedení, dvourychlostní, vestavěný doběh 1-30 min - 240 m ³ /h (130Pa) nebo 390 m ³ /h (130Pa) , 24 dB(A), D160mm / pozice 1.1	kus	4,00000	9 228,00	36 912,000
19	K	VZT_1.7	Nástěnný malý axiální ventilátor, stavitelný doběh (1-30 min), zpětná klapka - 120 m ³ /h (25 Pa), D125mm / pozice 1.7	kus	3,00000	1 834,00	5 502,000
20	K	VZT_OH125	Ohebná hadice s tepelnou izolací d125 / pozice OH125	m	9,00000	625,00	5 625,000

Zař.OST - Ostatní

7 850,000

21	K	VZT_901	Uvedení do provozu, zaregulování, zaškolení obsluhy	hod	3,00000	1 450,00	4 350,000
22	K	VZT_903	Drobný montážní materiál	kus	1,00000	1 500,00	1 500,000
23	K	VZT_904	Doprava a přesun materiálu, lešení	kus	1,00000	2 000,00	2 000,000

D1.4.e - Zdravotně technické instalace

D1.4.e.1 - Radiátory ve sklepě

90 955,000

24 535,000

24	K	Pol7	těleso otopné Cosmo Nova 600/600	ks	3,00000	3 845,00	11 535,000
25	K	Pol8	zátka 1/2" radiátorová odvzdušňovací	ks	3,00000	185,00	555,000
26	K	Pol9	zátka 1/2" radiátorová poniklovaná	ks	3,00000	185,00	555,000
27	K	Pol10	sada konzolí radiátorových	ks	3,00000	248,00	744,000
28	K	Pol11	vsuvka přechodová 15*3/8"	ks	6,00000	148,00	888,000
29	K	Pol12	prodloužení 1/2*50	ks	3,00000	245,00	735,000
30	K	Pol13	SANCO Cu trubka 15	ks	3,00000	285,00	855,000
31	K	Pol14	přechodka vnější 15*3/8"	ks	6,00000	148,00	888,000
32	K	Pol15	koleno 15 měď	ks	10,00000	28,00	280,000
33	K	Pol16	montáž	kpl	1,00000	7 500,00	7 500,000

na celkem [CZK]
5 863,000

	Typ	Kód	Popis	MJ	Množství	J.cena [CZK]	Cena celkem [CZK]
D1.4.e.2 - Dopojení radiátorů v kuchyni							13 120,000
34	K	Pol17	SANCO trubka 15	m	34,00000	285,00	9 690,000
35	K	Pol18	chemická kotva	ks	2,00000	485,00	970,000
36	K	Pol14	přechodka vnější 15*3/8"	ks	10,00000	148,00	1 480,000
37	K	Pol15	koleno 15 měď	ks	25,00000	28,00	700,000
38	K	Pol19	T-kus 15	ks	8,00000	35,00	280,000
D1.4.e.3 - Přezolování topení v kuchyni							7 880,000
39	K	Pol20	izolace93/13	m	20,00000	385,00	7 700,000
40	K	Pol21	montáž	kpl	3,00000	60,00	180,000
D1.4.e.4 - Prodloužení pro baterie ve sklepě							3 210,000
41	K	Pol22	prodloužení 1/2" 4*5	ks	8,00000	245,00	1 960,000
42	K	Pol23	montáž	kpl	1,00000	1 250,00	1 250,000
D1.4.e.5 - Nové uchycení pro radiátory							27 210,000
43	K	Pol18	chemická kotva	ks	6,00000	485,00	2 910,000
44	K	Pol24	konzola pod radiátor	ks	10,00000	480,00	4 800,000
45	K	Pol25	montáž	kpl	1,00000	12 000,00	12 000,000
46	K	Pol26	doprava	kpl	1,00000	7 500,00	7 500,000
OST - Ostatní							15 000,000
47	K	OST0001	Stavební přípomocce	hod	60,00000	250,00	15 000,000

OZNÁMENÍ ZMĚNY

OZ č. 17

Název akce: Rekonstrukce vnitřních prostor VUZ Kbely, Hůlkova 305, 19700 Praha**Předmět změny:** SDK předstěna v suterénu**Zhotovitel:** AUBÖCK s.r.o.**Objednatel:** Armádní Servisní, příspěvková organizace**Datum:** 1. 8. 2017**Způsob odeslání / předání**

e-mailem

Odkazy:**Popis****Projektová dokumentace****Fotodokumentace stávajícího stavu**Popis stávajícího stavu:

Po vyklizení sklepních prostor a odstranění stávajících omítek bylo zjištěno, že stávající obvodové zdivo je značně vlhké a v návaznosti na navrhované řešení spočívající v provedení nových omítek a obkladů by došlo k postupné degradaci omítek a k opadávání obkladů.

Projektové řešení:

Projektová dokumentace tento zjištěný stav nepředpokládala a ani nebylo možné tento stav zjistit z důvodu nevyklizeného sklepního prostoru.

Navrhované řešení:

Po odstranění stávajících omítek bude provedeno proškrabání spár zdiva do hloubky cca 1 cm a provedení SDK předstěny z impregnovaných SDK desek. Do SDK předstěny budou osazeny větrací mřížky rozměru 30x10 cm a to jak při spodním tak i horním okraji ve vzdálenosti cca 1 m od sebe. Do mezi prostoru budou osazeny nové ventilátory s výdechy do fasády, které budou zajišťovat cirkulaci vzduchu za SDK předstěnami. Ovládání ventilátorů bude provedeno z rozvaděče s časovým před nastavením. S provedením předstěn jsou spojeny další práce a to zejména předělávka topení, prodloužení rozvodů vody a osazení revizních dvířek k ventilátorům a stávajícím uzávěrům plynu.

Důvod změny:

záměr objednatele

chyba v PD

chyba zhotovitele

vyšší moc

jiné okolnosti X

Oznámení vydává: **zhotovitel**

15
AUBÖCK
STAVEBNÍ SPOLEČNOST
Auböck s.r.o.
CZ-373 82 Břeslavská Vlt. Račice 247
IC: 26089785 - GIČ: CZ26089785

Jan Babůrek DiS.

Stanovisko autorského dozoru projektanta:

AD souhlasí s navrženým řešením předstěn včetně jejich odvětrání a větrání místnosti pomocí ventilátorů.

.....
Jan Richter

Stanovisko TDS:

TDS s navrženým řešením souhlasí. Vychází z měření provedených na místě a zapsaných TDS do SD.

.....
Ing. Ivan Lipovský, CSc.







Stanovisko objednatele stavby:

Souhlasím s navrženým řešením. Zhotovitel připraví na oznámené změny soupis stavebních prací včetně výkazu výměr v souladu s SOD č. U-0151-00/17 čl. 5.

.....
Ing. Roman Pščolka.

Poznámky:

LEGENDA MATERIÁLŮ

-  STAVAJÍCÍ ZDIVO
-  ZAZDÍVKA – TVÁRNICE Z AUTOKLAVOVANÉHO POROBETONU, tl. STĚNY 600 mm
-  ZAZDÍVKA – TVÁRNICE Z AUTOKLAVOVANÉHO POROBETONU, tl. STĚNY 100 mm
-  NOVÁ PŘÍČKA – TVÁRNICE Z AUTOKLAVOVANÉHO POROBETONU, tl. STĚNY 75 mm
-  STAVAJÍCÍ ZATEPLENÍ – EXTRUDOVANÝ POLYSTYREN
-  NOVÉ KONSTRUKCE

 VOLNÉ STOJÍCÍ PŘEDSTĚNA SDK PŘEDSTĚNA tl. 87,5 mm, ZALOŽENÁ NA VODROVNĚM UN PROFILU 75 mm. JAKO SWISLE STOLNÝ BUDOU POUŽITY CW PROFILY 75 mm. PŘESTĚNA BUDE OPLÁSTĚNA SDK DESKAMI PRO EXTREMNĚ VLHKE PROSTORY A PROSTORY S VYSOKÝM RIZIKEM VZNIKU PLISNI, TL. 12,5 mm. PŘEDSTĚNA BUDE BEZ TEPELNÉ IZOLACE. PŘEDSTĚNA BUDE VYBAVENA VĚTRACÍMI MŘÍŽKAMI PŘI SPODNÍM A HORNÍM OKRAJI, ABY ZA PŘEDSTĚNOU DOCHÁZELO K VĚTRÁNÍ.

PŮVODNĚ BYLY V M.Č. 0.03, 0.04, 0.05, 0.06 A 0.08 NA VNITŘNÍM LICI OBVODOVÝCH STĚN UVAŽOVANY KERAMICKÉ OBKLADY. KVŮLI VLHKOSTI, KTERÁ SE NACHÁZÍ V OBVODOVÉM ZDIVU BUDOU NOVĚ PŘEVĚDĚNY VOLNĚ STOJÍCÍ SDK PŘEDSTĚNY. PROSTOR ZA NIMI BUDE PROVĚTRÁVAN PŘIROZENÝM ZPŮSOBEM – V PŘEDSTĚNĚ BUDOU OSAZENY VĚTRACÍ MŘÍŽKY PŘI SPODNÍM A HORNÍM OKRAJI KAŽDÝCH 1000 mm

PŘED PŘEVĚDĚNÍM PŘEDSTĚN BUDOU NA STAVAJÍCÍM ZDIVU OSEKÁNY OMIŤKY – ZDIVO BUDE OBNAŽENO AŽ NA CIHLY. BUDOU PŘEVĚDĚNY RÝHY V MÍSTĚCH SPAR VE ZDIVU, A TO DO HLOUBKY 1 cm.

POZNÁMKA 1 – VENTILACE:
DLE PD BUDOU OSAZENY ODSÁVACÍ VENTILATORY, KTERÉ ODTAHLUJÍ VZDUCH Z MÍSTNOSTI DO EXTERIERU. DALŠÍ VENTILATORY BUDOU INSTALOVANY PŘÍMO DOVNITŘ SDK PŘEDSTĚN (CELKEM 3 KS), ABY BYLO PODPOŘENO VĚTRÁNÍ PROSTORU ZA PŘEDSTĚNAMI.

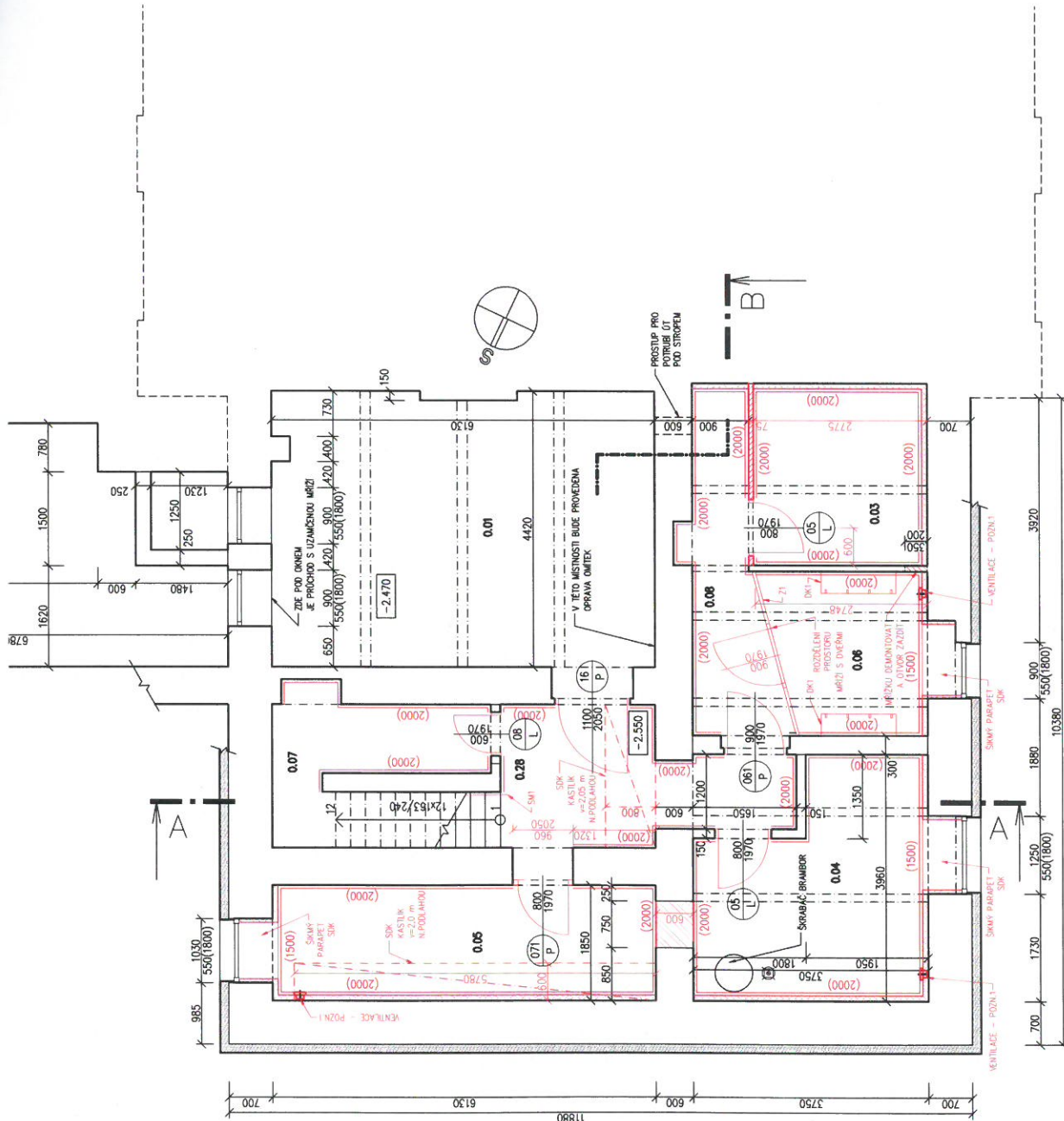







STAVOVANÍ KDI A SČET
- OHŘÍTKY SČET

ZAPSAL MAJ

ZÁPIS IDS:

16.6.2017
BYLA ZMĚŘENA VLHKOŠT ZDÍVA
V 1 PÁT. OBEVOJENÉ ZDÍ VYKADUWAT
V PÁTÝ 8-13% VLHKOŠTI, VE VÝŠI 1m
3-7% VÝŠE DO 2%.
STŘEDNÍ ZDÍ VYKADUWAT VLKOST
DO VÝŠE 3 RÁD TÍ 25cm
V HODNOTAČA 2h - 7,5% . UE
VÝŠI ČCA 1m DO 2%.

MAJ

19.6.2017
POČASÍ 18°C 29°C SLUNEČNO
PRACOVNÍCI AUBŮCK 9
MAXE CZ 3
INSTALACE HAVLIČEK 3

ZMĚNOVÝ LIST

ZL č. 18

Název akce: Rekonstrukce vnitřních prostor VUZ Kbely, Hůlkova 305, 19700 Praha

Předmět změny: Kanalizace - změna provedení opravyZhotovitel: **AUBÖCK s.r.o.**

Objednatel: Armádní Servisní, příspěvková organizace

Datum: 16.8.2017

Způsob odeslání / předání

poštou

e-mailem

faxem

osobně

Odkazy na specifikaci:

Oznámení změny č. 18 včetně příloh

na rozpočtové podklady:

Položkový rozpočet s výkazem výměr**Popis stávajícího stavu:**

Při realizaci stavby bylo zjištěno, že stávající kanalizace neodtéká a z toho důvodu byla provedena kontrola stávajících venkovních šachet a navržena kamerová zkouška stávající kanalizace mezi venkovní šachtou a vnitřním prostorem sociálního zařízení. Kamerovou zkouškou bylo zjištěno, že stávající potrubí je rozpojeno ve třech místech a lze to zpravit bez výkopovou technologií. Stávající tři venkovní šachty jsou zanesené bez úpravy dna.

Projektové řešení:

Projektová dokumentace řešila provedení nové kanalizace, avšak PD byla provedena před rekonstrukcí sociálního zařízení a nyní by došlo k poškození a tudíž provedení opravy bez výkopovou technologií je na místě.

Navrhované řešení:

Provede se vyčištění stávajících šachet a vyspravení dna a stávající oprava kanalizace bude provedena bez výkopovou technologií vsazením krátkých sanačních vložek.

Důvod změny:

záměr objednatele

chyba v PD

chyba zhotovitele

vyšší moc

jiné okolnosti **Zhotovitel:**
.....
Jan Babůrek DiS.**Autorský dozor projektanta stavby**

AD souhlasí s navrhovaným řešením.

.....
Jan Richter**TDS**

TDS souhlasí s navrženým řešením. Jedná se variantu, která je méně nákladná a časově méně náročná než standardní řešení.

.....
Ing. Ivan Lipovský, CSc.

Přílohy :

- Položkový rozpočet
- Oznámení změny č. 18 včetně příloh

Cena víceprací bez DPH:

+ 90 515,- Kč

Cena méněprací bez DPH:

- 131 762,04 Kč

Výsledná cena změny bez DPH:

- 41 247,04 Kč

Nově sjednaná lhůta dokončení díla:

Lhůta pro provedení díla se nemění.

Veškeré práce budou splňovat podmínky smlouvy o dílo a budou provedeny ve stejné úrovni co do jakosti materiálů, provedení apod. tak, jak požaduje nebo předpokládá Dokumentace zakázky pro celé dílo.

Podpis zástupce zhotovitele:

Datum:



Podpis zástupce objednatele:

Datum:

KRYCÍ LIST ROZPOČTU

VUZ Kbely - rekonstrukce vnitřních prostorů

Stavba:

SO-99 - Změnové listy

Objekt:

Část:

9918 - ZL-18 - Kanalizace - změna provedení opravy

JKSO:

Místo:

CC-CZ:

Datum: 16.08.2017

Objednatel:

IČ:

DIČ:

Zhotovitel:

IČ:

DIČ:

Projektant:

IČ:

DIČ:

Zpracovatel:

IČ:

DIČ:

Poznámka:

Náklady z rozpočtu	-41 247,04
Ostatní náklady	0,00

Cena bez DPH	-41 247,04
---------------------	-------------------

DPH základní	21,00%	ze	0,00	0,00
snižená	15,00%	ze	-41 247,04	-6 187,06

Cena s DPH	v CZK	-47 434,10
-------------------	--------------	-------------------

Projektant

Datum a podpis: 16.8.2017 Razítko

TDS

Datum a podpis: Razítko

Objednavatel

Datum a podpis: Razítko

Zhotovitel

15 **AUBOCK**
AUBOCK
STAVEBNÍ SPOLEČNOST
Aubock s.r.o.
CZ-373 82 Boršov nad Vlt., Poříčí 247
IČ: 26089785 - DIČ: CZ26089785

Datum a podpis: Razítko

REKAPITULACE ROZPOČTU

Stavba: VUZ Kbely - rekonstrukce vnitřních prostorů

Objekt: SO-99 - Změnové listy

Část: **9918 - ZL-18 - Kanalizace - změna provedení opravy**

Místo: Datum: 16.08.2017

Objednatel: Projektant:
Zhotovitel: Zpracovatel:

Kód - Popis

Cena celkem [CZK]

1) Náklady z rozpočtu	-41 247,04
D1.1.a - Architektonické a stavebně technické řešení	-75 573,69
001. - Zemní práce	-56 050,68
0063 - Podlahy a podlahové konstrukce	-6 383,76
0096 - Bourání konstrukcí	-3 218,89
771. - Podlahy z dlaždic	-9 920,36
D1.4.e - Zařízení zdravotně technických instalací	34 326,65
099. - Přesun hmot HSV	-14 134,40
721. - Vnitřní kanalizace	48 461,05
721.1 - Bezvýkopová oprava kanalizační přípojky	90 515,00
2) Ostatní náklady	0,00
Celkové náklady za stavbu 1) + 2)	-41 247,04

ROZPOČET

Stavba: VUZ Kbely - rekonstrukce vnitřních prostorů

Objekt: SO-99 - Změnové listy

Část: 9918 - ZL-18 - Kanalizace - změna provedení opravy

Místo: Datum: 16.08.2017

Objednatel: Projektant:
Zhotovitel: Zpracovatel:

PČ	Typ	Kód	Popis	MJ	Množství	J.cena [CZK]	Cena celkem [CZK]
----	-----	-----	-------	----	----------	--------------	-------------------

Náklady z rozpočtu

-41 247,038

D1.1.a - Architektonické a stavebně technické řešení

-75 573,690

001. - Zemní práce

-56 050,682

1	K	139711101	Vykopávky v uzavřených prostorech v hornině tř. 1 až 4	m3	-23,50122	1 500,00	-35 251,830
---	---	-----------	--	----	-----------	----------	-------------

VÝKOPY LEŽATÉ KANALIZACE

D1.4.b/čv.8 -15 - KANALIZACE - ROZVINUTÉ ŘEZY

1-1*

$-\left(\left(2,100 - 0,75\right) + \left(1,703 - 0,75\right)\right) / 2 - 0,20) * 13,25 * 0,80$ -10,08590

2-2*

$-\left(\left(2,021 - 0,75\right) + \left(1,912 - 0,75\right)\right) / 2 - 0,20) * 4,29 * 0,80$ -3,48863

2-2*

$-\left(\left(1,912 + 1,807\right) / 2 - 0,20\right) * \left(7,16 - 4,29\right) * 0,80$ -3,81021

3-3*

$-\left(\left(1,863 + 1,768\right) / 2 - 0,20\right) * 1,95 * 0,80$ -2,52018

4-4*

$-\left(\left(1,854 + 1,773\right) / 2 - 0,20\right) * 1,65 * 0,80$ -2,12982

5-5*

$-\left(\left(1,822 + 1,766\right) / 2 - 0,20\right) * 1,15 * 0,80$ -1,46648

Součet

-23,50122

2	K	151101101	Zřízení příložného pažení a rozepření stěn rýh hl do 2 m	m2	-68,81705	25,00	-1 720,426
---	---	-----------	--	----	-----------	-------	------------

PAŽENÍ PRO LEŽATOU KANALIZACI

D1.4.b/čv.8 -15 - KANALIZACE - ROZVINUTÉ ŘEZY

1-1*

$-\left(\left(2,100 - 0,75\right) + \left(1,703 - 0,75\right)\right) / 2) * 13,25 * 2$ -30,51475

2-2*

$-\left(\left(2,021 - 0,75\right) + \left(1,912 - 0,75\right)\right) / 2) * 4,29 * 2$ -10,43757

2-2*

Kód
7 K 17410

PČ	Typ	Kód	Popis	MJ	Množství	J.cena [CZK]	Cena celkem [CZK]
			$-\left(\left(1,912 + 1,807\right) / 2\right) * \left(7,16 - 4,29\right) * 2$		-10,67353		
			3-3*				
			$-\left(\left(1,863 + 1,768\right) / 2\right) * 1,95 * 2$		-7,08045		
			4-4*				
			$-\left(\left(1,854 + 1,773\right) / 2\right) * 1,65 * 2$		-5,98455		
			5-5*				
			$-\left(\left(1,822 + 1,766\right) / 2\right) * 1,15 * 2$		-4,12620		
			Součet		-68,81705		
3	K	151101111	Odstranění příložného pažení a rozepření stěn rýh hl do 2 m	m2	-68,81705	6,00	-412,902
			viz položka "Zřízení příložného pažení a rozepření stěn rýh hl do 2 m"				
			-68,81705		-68,81705		
			Součet		-68,81705		
4	K	162201211	Vodorovné přemístění výkopku z horniny tř. 1 až 4 stavebním kolečkem do 10 m	m3	-7,00932	325,00	-2 278,029
			VÝKOPY LEŽATÉ KANALIZACE				
			odvoz				
			D1.4.b/čv.8 -15 - KANALIZACE - ROZVINUTÉ ŘEZY				
			1-1*/				
			$-13,25 * 0,80 * \left(0,1 + 0,160 + 0,10\right)$		-3,81600		
			2-2*				
			$-4,29 * 0,80 * \left(0,1 + 0,160 + 0,10\right)$		-1,23552		
			2-2*				
			$-\left(7,16 - 4,29\right) * 0,80 * \left(0,1 + 0,125 + 0,10\right)$		-0,74620		
			3-3*				
			$-1,95 * 0,80 * \left(0,1 + 0,110 + 0,10\right)$		-0,48360		
			4-4*				
			$-1,65 * 0,80 * \left(0,1 + 0,125 + 0,10\right)$		-0,42900		
			5-5*				
			$-1,15 * 0,80 * \left(0,1 + 0,125 + 0,10\right)$		-0,29900		
			Součet		-7,00932		
5	K	162201219	Příplatek k vodorovnému přemístění výkopku z horniny tř. 1 až 4 stavebním kolečkem ZKD 10 m	m3	-21,02796	70,00	-1 471,957
			viz položka "Vodorovné přemístění ... kolečkem"				
			-7,00932 * 3		-21,02796		
			Součet		-21,02796		
6	K	16270110X	Odvoz výkopku/sypaniny na skládku včetně poplatku za uložení	m3	-7,00932	380,00	-2 663,542
			viz položka "Vodorovné přemístění ... kolečkem"				
			-7,00932		-7,00932		
			Součet		-7,00932		

Typ	Kód	Popis	MJ	Množství	J.cena [CZK]	Cena celkem [CZK]	
K	174101102	Zásyp v uzavřených prostorech sypaninou se zhutněním	m3	-21,26838	260,00	-5 529,779	
		ZÁSYPY LEŽATÉ KANALIZACE					
		D1.4.b/čv.8 -15 - KANALIZACE - ROZVINUTÉ ŘEZY					
		1-1*					
		$-(((2,100 - 0,75) + (1,703 - 0,75)) / 2 - 0,20) * (13,25 - 0,1 - 0,160 - 0,1) * 0,80$		-9,81187			
		2-2*					
		$-(((2,021 - 0,75) + (1,912 - 0,75)) / 2 - 0,20) * (4,29 - 0,1 - 0,160 - 0,1) * 0,80$		-3,19588			
		2-2*					
		$-((1,912 + 1,807) / 2 - 0,20) * ((7,16 - 4,29) - 0,1 - 0,125 - 0,1) * 0,80$		-3,37874			
		3-3*					
		$-((1,863 + 1,768) / 2 - 0,20) * (1,95 - 0,1 - 0,110 - 0,1) * 0,80$		-2,11954			
		4-4*					
		$-((1,854 + 1,773) / 2 - 0,20) * (1,65 - 0,1 - 0,125 - 0,1) * 0,80$		-1,71031			
		5-5*					
		$-((1,822 + 1,766) / 2 - 0,20) * (1,15 - 0,1 - 0,125 - 0,1) * 0,80$		-1,05204			
		Součet		-21,26838			
8	K	175111101	Obsypání potrubí ručně sypaninou bez prohození, uloženou do 3 m	m3	-4,99652	321,00	-1 603,883
		OBSYPY LEŽATÉ KANALIZACE					
		D1.4.b/čv.8 -15 - KANALIZACE - ROZVINUTÉ ŘEZY					
		1-1*					
		$-13,25 * 0,80 * (0,160 + 0,10)$		-2,75600			
		2-2*					
		$-4,29 * 0,80 * (0,160 + 0,10)$		-0,89232			
		2-2*					
		$-(7,16 - 4,29) * 0,80 * (0,125 + 0,10)$		-0,51660			
		3-3*					
		$-1,95 * 0,80 * (0,110 + 0,10)$		-0,32760			
		4-4*					
		$-1,65 * 0,80 * (0,125 + 0,10)$		-0,29700			
		5-5*					
		$-1,15 * 0,80 * (0,125 + 0,10)$		-0,20700			
		Součet		-4,99652			
9	M	58331345	Kamenivo těžené drobné tříděné frakce 0-4	t	-9,44342	542,00	-5 118,334
		dodávka k položce "Obsypání potrubí ručně sypaninou bez prohození..."					
		$-4,99652 * 1,89$		-9,44342			
		Součet		-9,44342			

PČ	Typ	Kód	Popis	MJ	Množství	J.cena [CZK]	Cena celkem [CZK]
----	-----	-----	-------	----	----------	--------------	-------------------

0063 - Podlahy a podlahové konstrukce

-6 383,760

10	K	631312131	Doplnění dosavadních mazanin betonem prostým plochy do 4 m2 tloušťky přes 80 mm	m3	-1,90560	3 350,00	-6 383,760
----	---	-----------	---	----	----------	----------	------------

PO VÝKOPECH PRO LEŽATOU KANALIZACI

D1.4.b/čv.8 -15 - KANALIZACE - ROZVINUTÉ ŘEZY

řez 2"-2;

-4,29*0,80*0,20

-0,68640

řez 2"-2;

-(7,16 - 4,29)*0,80*0,20

-0,45920

řez 3"-3;

-1,95*0,80*0,20

-0,31200

řez 4"-4;

-1,65*0,80*0,20

-0,26400

řez 5"-5;

-1,15*0,80*0,20

-0,18400

Součet

-1,90560

0096 - Bourání konstrukcí

-3 218,888

11	K	965041431	Bourání podkladů pod dlažby nebo mazanin škvárbetonových tl přes 100 mm pl do 4 m2	m3	-1,90560	1 380,00	-2 629,728
----	---	-----------	--	----	----------	----------	------------

PO VÝKOPECH PRO LEŽATOU KANALIZACI

D1.4.b/čv.8 -15 - KANALIZACE - ROZVINUTÉ ŘEZY

řez 2"-2;

-4,29*0,80*0,20

-0,68640

řez 2"-2;

-(7,16 - 4,29)*0,80*0,20

-0,45920

řez 3"-3;

-1,95*0,80*0,20

-0,31200

řez 4"-4;

-1,65*0,80*0,20

-0,26400

řez 5"-5;

-1,15*0,80*0,20

-0,18400

Součet

-1,90560

12	K	965081213	Bourání podlah z dlaždic keramických nebo xyolitových tl do 10 mm plochy přes 1 m2	m2	-11,33000	52,00	-589,160
----	---	-----------	--	----	-----------	-------	----------

D1.1.b/08 - PŮDORYS 1.NP - NOVÝ STAV

m1.23;

-1,65

-1,65000

m1.24;

-3,93

-3,93000

m1.25;

celkem [CZK]

5 383,760

5 383,760

Typ	Kód	Popis	MJ	Množství	J.cena [CZK]	Cena celkem [CZK]
		-1,69		-1,69000		
		m1.26;				
		-1,91		-1,91000		
		m1.27;				
		-2,15		-2,15000		
		Součet		-11,33000		

771. - Podlahy z dlaždic

-9 920,360

13	K	771573131	Montáž podlah keramických režných protiskluzných lepených do 50 ks/m2	m2	-11,33000	450,00	-5 098,500
----	---	-----------	---	----	-----------	--------	------------

D1.1.b/08 - PŮDORYS 1.NP - NOVÝ STAV

m1.23;

-1,65

-1,65000

m1.24;

-3,93

-3,93000

m1.25;

-1,69

-1,69000

m1.26;

-1,91

-1,91000

m1.27;

-2,15

-2,15000

Součet

-11,33000

14	M	spcm.2	Dlaždice keramické - 30 x 30 x 0,9 cm l. j.	m2	-11,33000	150,00	-1 699,500
----	---	--------	---	----	-----------	--------	------------

D1.1.b/08 - PŮDORYS 1.NP - NOVÝ STAV

m1.23;

-1,65

-1,65000

m1.24;

-3,93

-3,93000

m1.25;

-1,69

-1,69000

m1.26;

-1,91

-1,91000

m1.27;

-2,15

-2,15000

Součet

-11,33000

15	K	771591111	Podlahy penetrace podkladu	m2	-11,33000	30,00	-339,900
----	---	-----------	----------------------------	----	-----------	-------	----------

D1.1.b/08 - PŮDORYS 1.NP - NOVÝ STAV

m1.23;

-1,65

-1,65000

m1.24;

PČ	Typ	Kód	Popis	MJ	Množství	J.cena [CZK]	Cena celkem [CZK]
			-3,93		-3,93000		
			m1.25;				
			-1,69		-1,69000		
			m1.26;				
			-1,91		-1,91000		
			m1.27;				
			-2,15		-2,15000		
			Součet		-11,33000		
16	K	771990112	Vyrovnání podkladu samonivelační stěrkou tl 4 mm pevnosti 30 Mpa	m2	-11,33000	232,00	-2 628,560

D1.1.b/08 - PŮDORYS 1.NP - NOVÝ STAV

			m1.23;				
			-1,65		-1,65000		
			m1.24;				
			-3,93		-3,93000		
			m1.25;				
			-1,69		-1,69000		
			m1.26;				
			-1,91		-1,91000		
			m1.27;				
			-2,15		-2,15000		
			Součet		-11,33000		
17	K	998771102	Přesun hmot tonážní pro podlahy z dlaždic v objektech v do 12 m	t	-0,34200	450,00	-153,900

D1.4.e - Zařízení zdravotně technických instalací

34 326,652

099. - Přesun hmot HSV

-14 134,400

18	K	997013211	Vnitrostaveništní doprava sutí a vybouraných hmot pro budovy v do 6 m ručně	t	-4,11800	950,00	-3 912,100
19	K	9970135X	Odvoz a ekologická likvidace veškerého demontovaného materiálu včetně uložení na skládku - doklad o likvidaci odpadu	t	-4,11800	1 600,00	-6 588,800
20	K	998018002	Přesun hmot ruční pro budovy v do 12 m	t	-4,30000	845,00	-3 633,500

721. - Vnitřní kanalizace

48 461,052

21	K	721110806	Demontáž potrubí kameninové do DN 200	m	-25,16000	165,00	-4 151,400
			KT150 v zemi; 67,5 - dle SOD				
			mezi staničeními č.1'-2'-1,2'-3'-4'-2,3'-3,4'-4,5'-5				
			-(13,25+7,16+1,95+1,65+1,15)		-25,16000		
			Součet		-25,16000		
22	K	721173401	Potrubí kanalizační plastové svodné systém KG DN 100	m	-1,95000	1 320,00	-2 574,000
			KGEM Přímá trouba DN 110 PVC-KG; 73,2 - dle SOD				

Typ	Kód	Popis	MJ	Množství	J.cena [CZK]	Cena celkem [CZK]	
		mezi staničeními č.3'-3					
		-1,95		-1,95000			
		Součet		-1,95000			
23	K	721173402	Potrubí kanalizační plastové svodné systém KG DN 125	m	-4,66000	1 380,00	-6 430,800
		KGEM Přímá trouba DN 125 PVC-KG; 16,43 - dle SOD					
		mezi staničeními č.3'-4'-2,4'-4,5'-5					
		-(5,58-5,30+7,16-5,58+1,65+1,15)		-4,66000			
		Součet		-4,66000			
24	K	721173403	Potrubí kanalizační plastové svodné systém KG DN 150	m	-18,55000	1 415,00	-26 248,250
		KGEM Přímá trouba DN 160 PVC-KG; 39,71 - dle SOD					
		mezi staničeními č.1'-2'-1,2'-3'					
		-(13,25+5,30)		-18,55000			
		Součet		-18,55000			
25	K	721290111	Zkouška těsnosti potrubí kanalizace vodou do DN 125	m	-6,61000	14,00	-92,540
		KG 100;					
		-1,95		-1,95000			
		KG 125;					
		-4,66		-4,66000			
		Součet		-6,61000			
26	K	721290112	Zkouška těsnosti potrubí kanalizace vodou do DN 200	m	-18,55000	16,00	-296,800
		KG 150;					
		-18,55		-18,55000			
		Součet		-18,55000			
27	K	721290822	Přemístění vnitrostaveništní demontovaných hmot vnitřní kanalizace v objektech výšky do 12 m	t	-0,67200	1 600,00	-1 075,200
28	K	721900X	Prostupy, rýhy, stavební přípomocce	kus	-0,10000	8 000,00	-800,000
29	K	998721102	Přesun hmot tonážní pro vnitřní kanalizace v objektech v do 12 m	t	-0,06209	6 200,00	-384,958

721.1 - Bezvýkopová oprava kanalizační přípojky

90 515,000

30	K	721.10001	Čištění kanalizace před osazením krátké sanační vložky	m	12,50000	250,00	3 125,000
31	K	721.10002	Osazení krátké sanační vložky	kus	3,00000	6 875,00	20 625,000
32	K	721.10003	Zřízení staveniště, doprava na stavbu, příprava	kpl	1,00000	1 875,00	1 875,000
33	K	721.10004.1	Sanace šachty - modelace kynety a zapravení vstupu potrubí, osazení stupadla Š1	kpl	1,00000	16 250,00	16 250,000
34	K	721.10004.2	Sanace šachty - modelace kynety a zapravení vstupu potrubí Š2	kpl	1,00000	15 625,00	15 625,000
35	K	721.10004.3	Sanace šachty - modelace kynety a zapravení vstupu potrubí, osazení 6ks stupadel Š3	kpl	1,00000	19 375,00	19 375,000
36	K	721.10005	Kamerová zkouška	kpl	1,00000	8 800,00	8 800,000

PČ Typ		Kód	Popis	MJ	Množství	J.cena [CZK]	Cena celkem [CZK]
37	K	721.10006	Proplach a vyčištění přípojky před kamerovou zkouškou	m	25,00000	193,60	4 840,000

celkem [CZK]
4 840,000

OZNÁMENÍ ZMĚNY

OZ č. 18

Název akce: Rekonstrukce vnitřních prostor VUZ Kbely, Hůlkova 305, 19700 Praha

Předmět změny: Kanalizace - změna provedení opravy

Zhotovitel: AUBÖCK s.r.o.

Objednatel: Armádní Servisní, příspěvková organizace

Datum: 1. 8. 2017

Způsob odeslání / předání

e-mailem

Odkazy:

Popis

Fotodokumentace

Popis stávajícího stavu:

Při realizaci stavby bylo zjištěno, že stávající kanalizace neodtéká a z toho důvodu byla provedena kontrola stávajících venkovních šachet a navržena kamerová zkouška stávající kanalizace mezi venkovní šachtou a vnitřním prostorem sociálního zařízení. Kamerovou zkouškou bylo zjištěno, že stávající potrubí je rozpojeno ve třech místech a lze to zpravit bez výkopovou technologií. Stávající tři venkovní šachty jsou zanesené bez úpravy dna.

Projektové řešení:

Projektová dokumentace řešila provedení nové kanalizace, avšak PD byla provedena před rekonstrukcí sociálního zařízení a nyní by došlo k poškození a tudíž provedení opravy bez výkopovou technologií je na místě.

Navrhované řešení:

Provede se vyčištění stávajících šachet a vyspravení dna a stávající oprava kanalizace bude provedena bez výkopovou technologií vsazením krátkých sanačních vložek.

Důvod změny:

záměr objednatele

chyba v PD

chyba zhotovitele

vyšší moc

jiné okolnosti X

Oznámení vydává: **zhotovitel**

15

AUBÖCK
STAVEBNÍ SPOLEČNOST
Auböck 6100
CZ-373 82 Boršov nad Vlt., Pořící 247
IČ: 26089785 - DIČ: CZ26089785

Jan Babůrek DiS.

Stanovisko autorského dozoru projektanta:

AD souhlasí s navrženým řešením .

Jan Richter

Stanovisko TDS:

TDS s navrženým řešením souhlasí. Jedná se časově i finančně o méně nákladnou variantu zprovoznění kanalizace.

Ing. Ivan Lipovský, CSc.

Stanovisko objednatele stavby:

Souhlasím s navrženým řešením. Zhotovitel připraví na oznámené změny soupis stavebních prací včetně výkazu výměr v souladu s SOD č. U-0151-00/17 čl. 5.



.....
Ing. Roman Pšcolka.

Poznámky:

pis



OBJEKT 305/10

* 1,8 m ROZESKOČENÍ SPOJ

DN 125

↑ VIDEO 1

○ Š REVRZUÍ

↓ VIDEO 2

* 2 m - ROZESKOČENÍ SPOJ

VIDEO 3

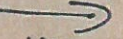

2,5 m

← VIDEO 2

○ S1

4 m

↓ ROZESKOČENÍ SPOJ

4 m

6 m

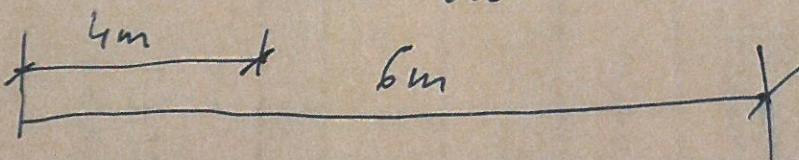

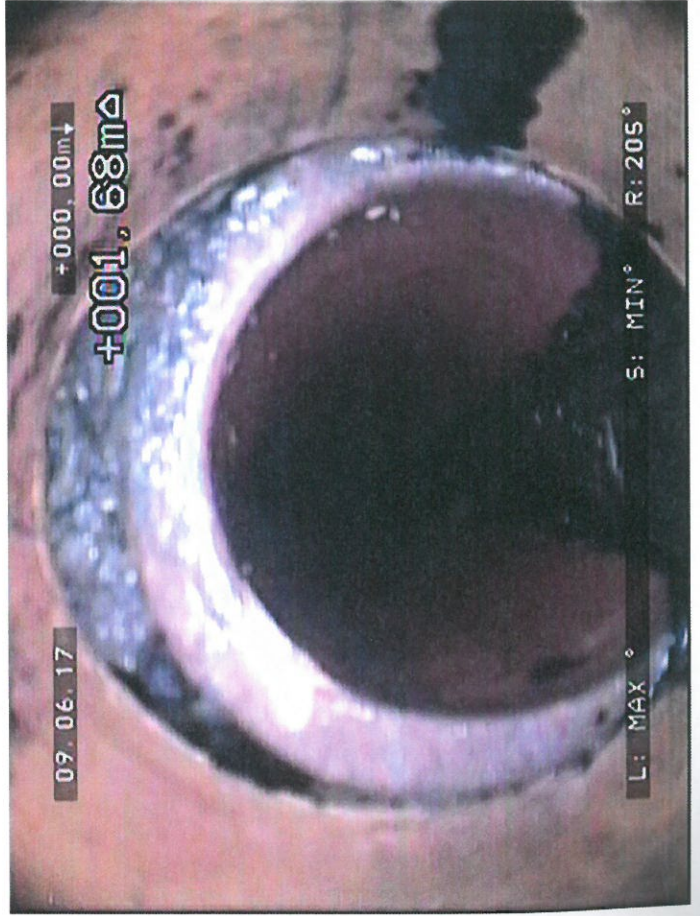
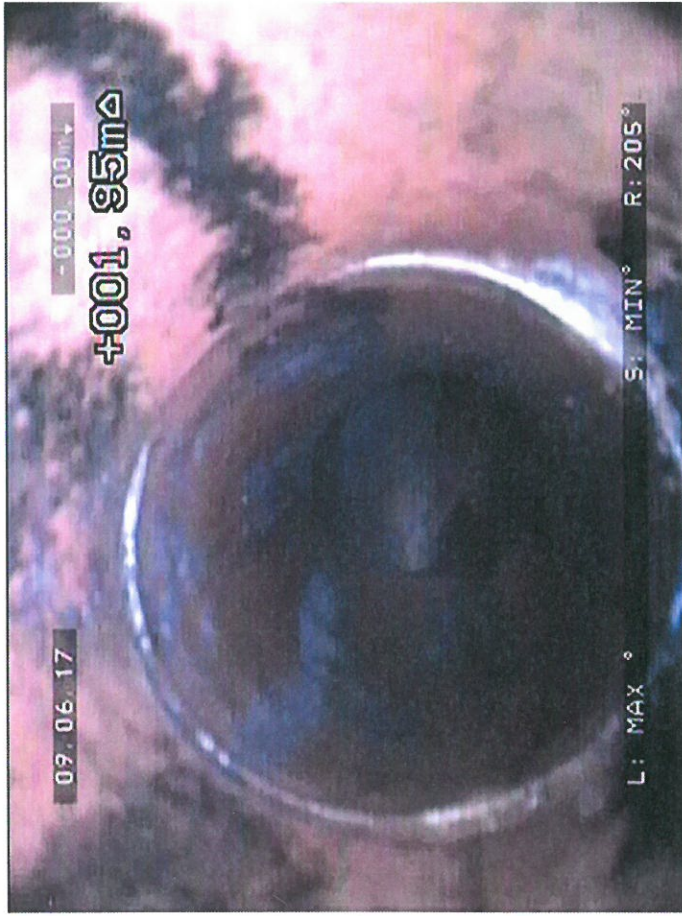

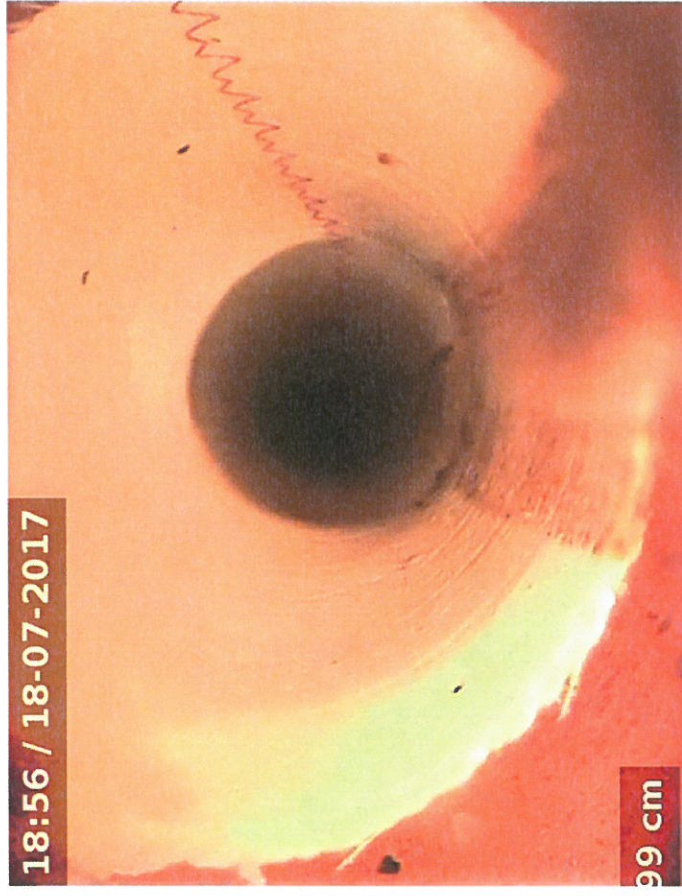
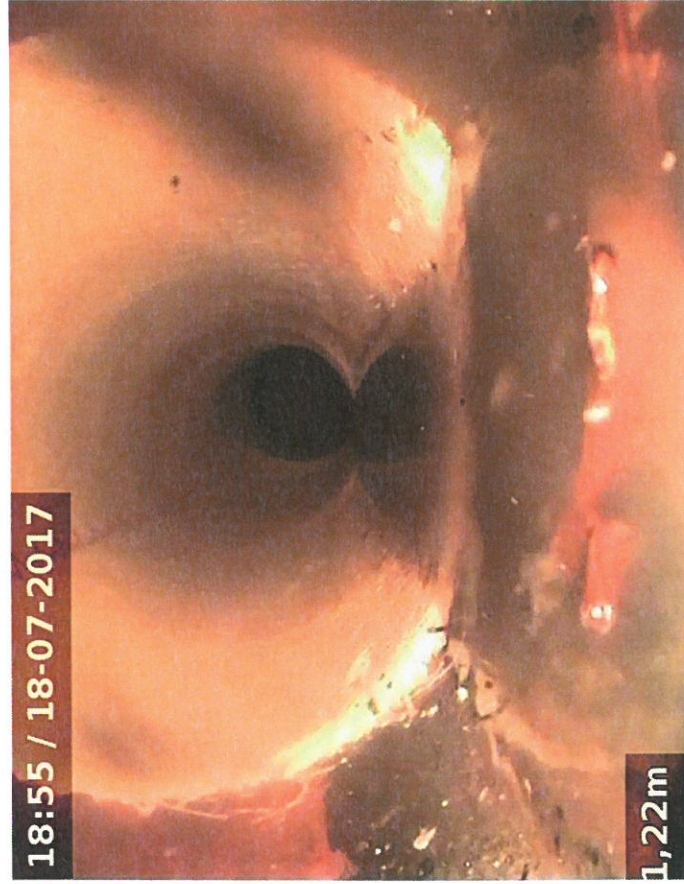
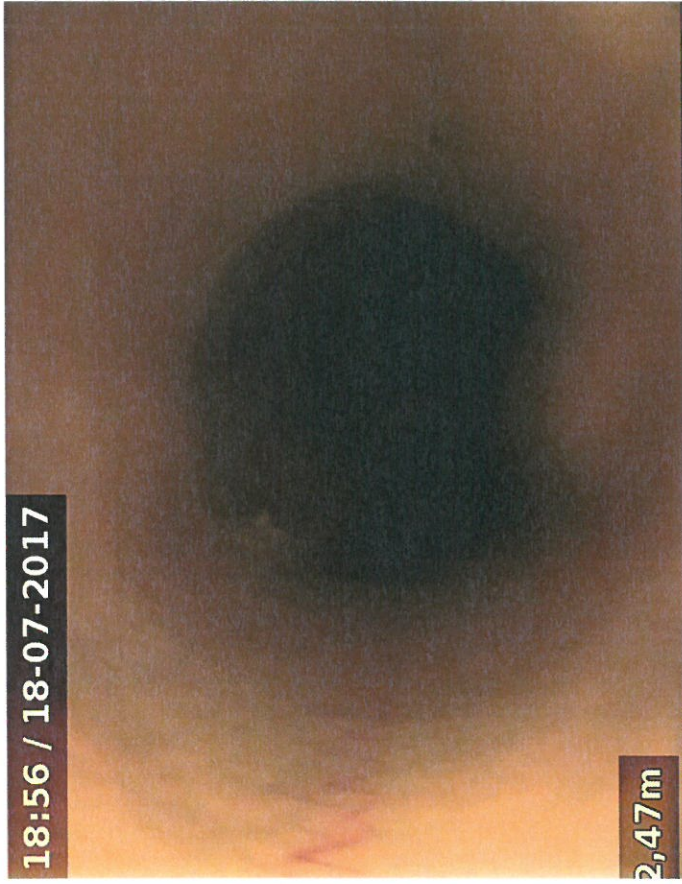



ZMĚNOVÝ LIST

ZL č. 19

Název akce: Rekonstrukce vnitřních prostor VUZ Kbely, Hůlkova 305, 19700 Praha

Předmět změny: Vnitřní vybavení

Zhotovitel:	AUBÖCK s.r.o.		
Objednatel:	Armádní Servisní, příspěvková organizace	Datum:	16.8.2017

Způsob odeslání / předání	poštou	e-mailem	faxem	osobně X
---------------------------	--------	----------	-------	----------

Odkazy na specifikaci: na rozpočtové podklady:	Oznámení změny č. 19 včetně příloh
	Položkový rozpočet s výkazem výměr

Popis stávajícího stavu:

Při realizaci výrobní dokumentace na vnitřní vybavení bylo zjištěno při zaměření jednotlivých místností kolize některého vnitřního vybavení mezi sebou a tudíž některé vnitřní vybavení bylo nutné upravit jak rozměrově tak kusově.

Projektové řešení:

Projektová dokumentace obsahovala popis vnitřního vybavení dle požadavků objednatele a předpokládalo se provedení výrobní dokumentace dodavatele, které možné kolize do upřesní.

Navrhované řešení:

Veškeré změny vnitřního vybavení budou zapracovány ve výrobní dokumentaci dodavatele a schváleny objednatelem.

Důvod změny:

záměr objednatele	chyba v PD	chyba zhotovitele	vyšší moc	jiné okolnosti X
-------------------	------------	-------------------	-----------	------------------

Zhotovitel:

15
AUBÖCK
STAVEBNÍ SPOLEČNOST
Auböck s.r.o.
CZ-373 82 Boršov nad Vlt., Pořčí 247
IČ: 26089785 - DIČ: CZ26089785

Jan Babůrek DiS.

Autorský dozor projektanta stavby

AD souhlasí s výše uvedeným řešením. Je nutné upravit některé rozměry nábytku a vnitřního vybavení vzhledem ke skutečnosti ověřené přímo na stavbě. Některé prvky vnitřního vybavení (viz výrobní dokumentace) budou upraveny, ale kvalitativní a uživatelský standard výrobků tím nebude dotčen.

Jan Richter

TDS

TDS s navrženým řešením souhlasí. Jedná se o úpravy, které dodrží běžný standard objektu.

Ing. Ivan Lipovský, CSc.

Přílohy :

- Položkový rozpočet
- Oznámení změny č. 19 včetně příloh

Cena víceprací bez DPH:

+ 38 348,75 Kč

Cena méněprací bez DPH:

- 3 000,- Kč

Výsledná cena změny bez DPH:

+ 35 348,75 Kč

Nově sjednaná lhůta dokončení díla:

Lhůta pro provedení díla se nemění.

Veškeré práce budou splňovat podmínky smlouvy o dílo a budou provedeny ve stejné úrovni co do jakosti materiálů, provedení apod. tak, jak požaduje nebo předpokládá Dokumentace zakázky pro celé dílo.

Podpis zástupce zhotovitele:

Datum:



Podpis zástupce objednatele:

Datum:

KRYCÍ LIST ROZPOČTU

Stavba: VUZ Kbely - rekonstrukce vnitřních prostorů
Objekt: SO-99 - Změnové listy
Část: 9919 - ZL-19 - Vnitřní vybavení

JKSO: CC-CZ:
Místo: Datum: 16.08.2017
Objednatel: IČ:
DIČ:
Zhotovitel: IČ:
DIČ:
Projektant: IČ:
DIČ:
Zpracovatel: IČ:
DIČ:
Poznámka:

Náklady z rozpočtu 35 348,75
Ostatní náklady 0,00

Cena bez DPH 35 348,75

DPH základní	21,00%	ze	0,00	0,00
snížená	15,00%	ze	35 348,75	5 302,31

Cena s DPH v CZK 40 651,06

Projektant

Datum a podpis: 16.8.2017 Razítko

TDS

Datum a podpis: Razítko

Objednavatel

Datum a podpis: Razítko

Zhotovitel

15
AUBÖCK
STAVEBNÍ SPOLEČNOST
Auböck s.r.o.
CZ-373 82 Boršov nad Vlt., Pořičí 247
IČ: 25989785 - DIČ: CZ26089785

Datum a podpis: Razítko

REKAPITULACE ROZPOČTU

Stavba: VUZ Kbely - rekonstrukce vnitřních prostorů

Objekt: SO-99 - Změnové listy

Část: **9919 - ZL-19 - Vnitřní vybavení**

Místo: Datum: 16.08.2017

Objednatel: Projektant:
Zhotovitel: Zpracovatel:

Kód - Popis

Cena celkem [CZK]

1) Náklady z rozpočtu	35 348,75
D1.1.b - Vybavení	35 348,75
7668 - Konstrukce truhlářské - nábytek	35 348,75
2) Ostatní náklady	0,00
Celkové náklady za stavbu 1) + 2)	35 348,75

ROZPOČET

VUZ Kbely - rekonstrukce vnitřních prostorů

SO-99 - Změnové listy

9919 - ZL-19 - Vnitřní vybavení

Datum: 16.08.2017

Projektant:

Zpracovatel:

Číslo	Typ	Kód	Popis	MJ	Množství	J.cena [CZK]	Cena celkem [CZK]
-------	-----	-----	-------	----	----------	--------------	-------------------

Náklady z rozpočtu

35 348,750

D1.1.b - Vybavení

35 348,750

7668 - Konstrukce truhlářské - nábytek

35 348,750

1	K	D1.1.b/14.4	Botník nízký + věšáková stěna	kus	-1,00000	3 000,00	-3 000,000
2	K	D1.1.b/14.4.1	Botník nízký + věšáková stěna š.550mm	kus	2,00000	2 800,00	5 600,000
3	K	D1.1.b/14.15	Umyvadlová horní skříňka	kus	1,00000	2 500,00	2 500,000
4	K	D1.1.b/14.16	Křeslo	kus	4,00000	3 000,00	12 000,000
5	K	D1.1.b/14.16a	Příplatek ke křeslu - potahová látka Bondai 6071 - vyšší kvalita	kus	22,00000	330,00	7 260,000

D1.1.b - 14 - ROZMÍSTĚNÍ NÁBYTKU VE 2.NP -
prvek 16

m2.01a; 2

m2.02; 2

m2.03; 2

m2.04; 2

m2.05; 2

m2.07; 2

m2.08; 2

m2.09; 2

m2.14; 2

dle SOD

18

18,00000

dle dodatečného požadavku

4

4,00000

Součet

22,00000

6	K	D1.1.b/14.17	Konferenční stůl 80 x 50 cm	kus	1,00000	2 000,00	2 000,000
7	K	D1.1.b/14.20	Stůl pod sušičku š.700mm hl.650mm v.918mm	kus	1,00000	2 028,75	2 028,750
8	K	D1.1.b/14.21	Věšáková deska š.4700mm hl.78mm v.250mm, 31ks háčků	kus	1,00000	4 896,25	4 896,250
9	K	D1.1.b/14.22	Věšáková deska š.1700mm hl.78mm v.250mm, 11ks háčků	kus	1,00000	2 063,75	2 063,750

OZNÁMENÍ ZMĚNY

OZ č. 19

Název akce: Rekonstrukce vnitřních prostor VUZ Kbely, Hůlkova 305, 19700 Praha**Předmět změny: Vnitřní vybavení****Zhotovitel:** AUBÖCK s.r.o.**Objednatel:** Armádní Servisní, příspěvková organizace**Datum:** 1. 8. 2017**Způsob odeslání / předání**

e-mailem

Odkazy:**Popis****Projektová dokumentace****Popis stávajícího stavu:**

Při realizaci výrobní dokumentace na vnitřní vybavení bylo zjištěno při zaměření jednotlivých místností kolize některého vnitřního vybavení mezi sebou a tudíž některé vnitřní vybavení bylo nutné upravit jak rozměrově tak i kusově.

Projektové řešení:

Projektová dokumentace obsahovala popis vnitřního vybavení dle požadavků objednatele a předpokládalo se provedení výrobní dokumentace dodavatele, které možné kolize do upřesní.

Navrhované řešení:

Veškeré změny vnitřního vybavení budou zapracovány ve výrobní dokumentaci dodavatele a schváleny objednatelem.

Důvod změny:

záměr objednatele

chyba v PD

chyba zhotovitele

vyšší moc

jiné okolnosti X

Oznámení vydává: zhotovitel

Jan Babůrek DiS.

Stanovisko autorského dozoru projektanta:

AD souhlasí s výše uvedeným řešením. Je nutné upravit některé rozměry nábytku a vnitřního vybavení vzhledem ke skutečnosti ověřené přímo na stavbě. Některé prvky vnitřního vybavení (viz výrobní dokumentace) budou upraveny, ale kvalitativní a uživatelský standard výrobků tím nebude dotčen.

Jan Richter

Stanovisko TDS:

TDS s navrženým řešením souhlasí. Jedná se o úpravy, které dodrží běžný standard objektu.

Ing. Ivan Lipovský, CSc.

Stanovisko objednatele stavby:

Souhlasím s navrženým řešením. Zhotovitel připraví na oznámené změny soupis stavebních prací včetně výkazu výměr v souladu s SOD č. U-0151-00/17 čl. 5.



.....
Ing. Roman Pšcolka

Poznámky:

PŘÍLOHA K OZNÁMENÍ ZMĚNY A ZMĚNOVÉMU LISTU Č. 19 – 1.NP

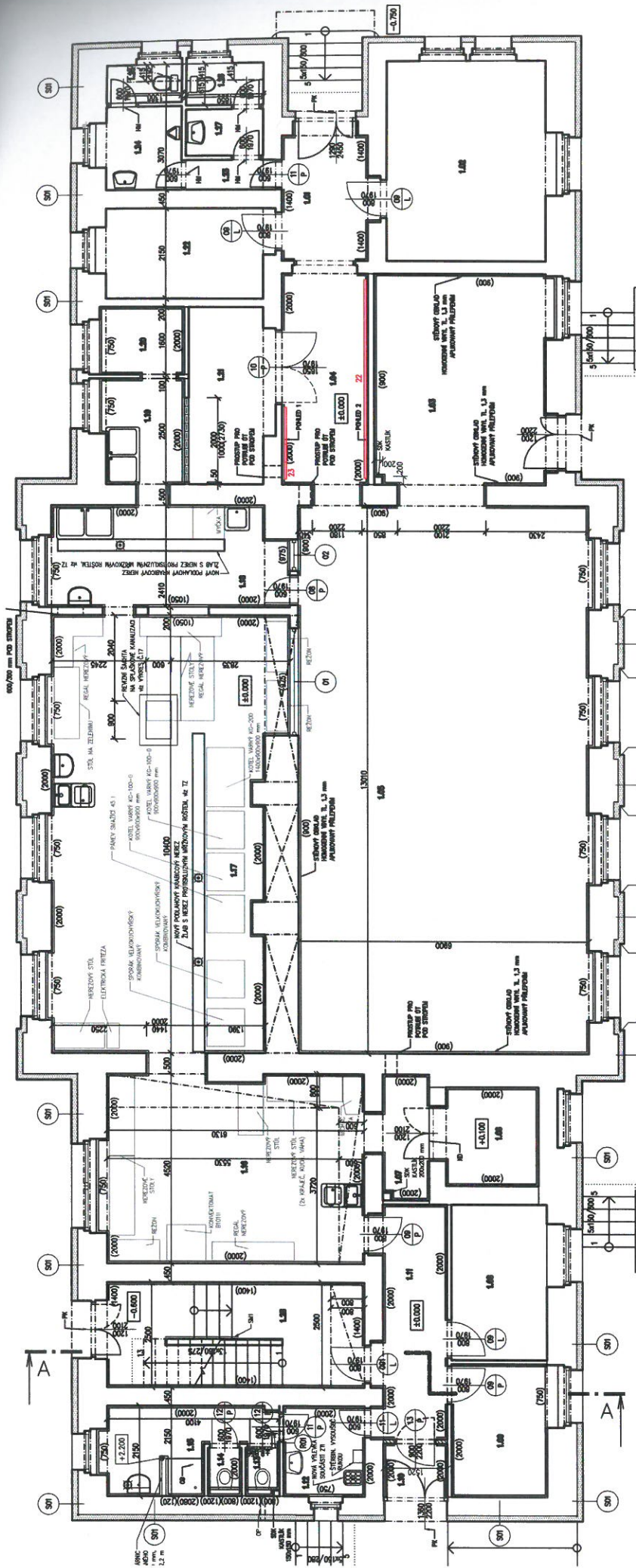

NOVÝ STAV ROZMÍSTĚNÍ NÁBYTKU, BEZ MĚŘITKA

22 VĚŠÁKOVÁ STĚNA DL. 4700 mm, ŠI 1165mm
 23 VĚŠÁKOVÁ STĚNA DL. 1700 mm, ŠI 1165mm

ZMĚNY V NÁBYTKU:
 m.č. 1.04: doplnění věšákových stěn č.22 a 23

PŘÍLOHA K OZNÁMENÍ ZMĚNY A ZMĚNOVÉMU LISTU Č. 19 – 2.NP

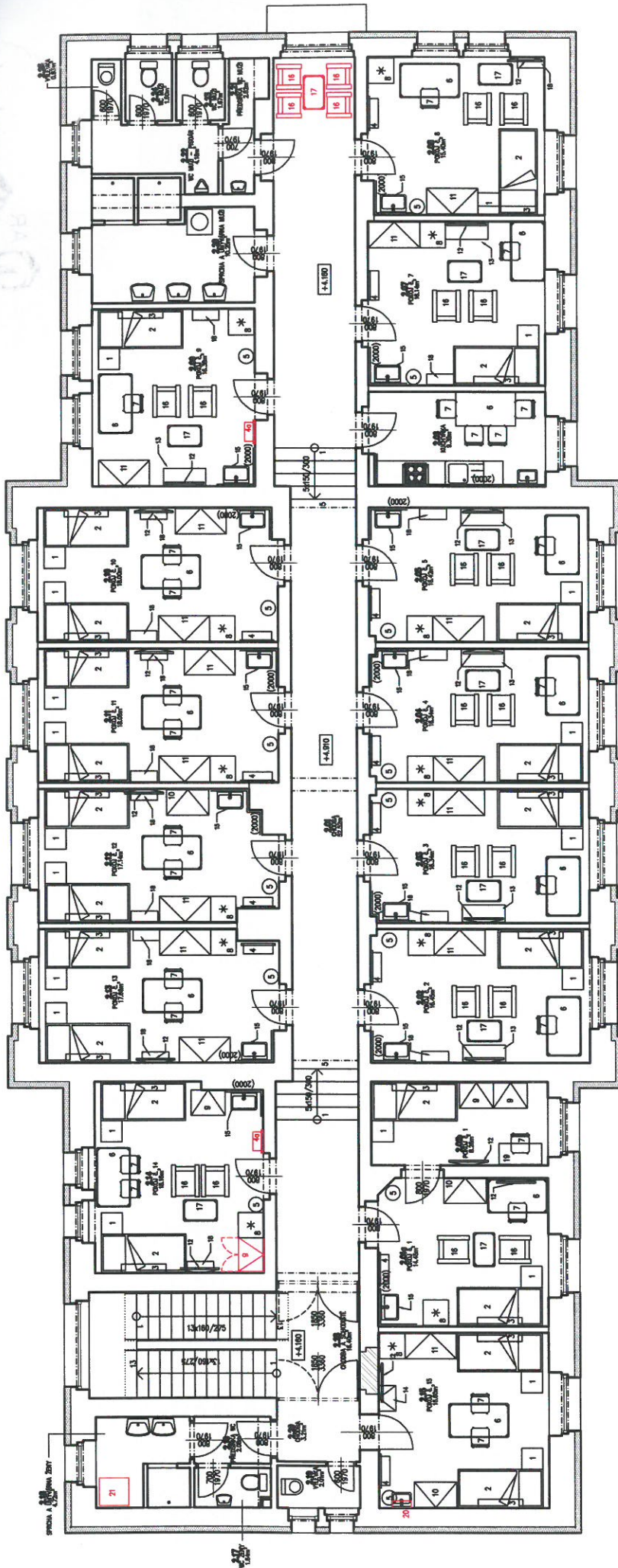

NOVÝ STAV ROZMÍSTĚNÍ NÁBYTKU, BEZ MĚŘITKA

ZMĚNY V NÁBYTKU:

- m.č. 2.01: nová 4 křesla a konferenční stůl č.17
- m.č. 2.09: doplnění botníku č.4a
- m.č. 2.14: změna skříňě č.10 na č.9
- m.č. 2.14: změna botníku č.4 na č.4a
- m.č. 2.15: doplnění skříňky nad umyvadlo č.20
- m.č. 2.16: doplnění stolu pod sušičku č.21

POZN.: VE VŠECH POKOJÍCH BUDE NAD UMÝVADLEM UMÍSTĚNA ZRCADLOVÁ SKŘÍŇKA S OSVĚTLENÍM, ŠÍŘKA 60 cm, POUZE V M.Č. 2.15 BUDE TATO SKŘÍŇKA UŽŠÍ (45 cm)

- 1 NOČNÍ STOLEK
- 2 POSTEL 90 x 200 cm
- 3 NASTĚNNÁ POUCE
- 4 BOTNÍK NÍZKY + VĚŠÁKOVÁ STĚNA, šířka 800 mm
- 4a BOTNÍK NÍZKY + VĚŠÁKOVÁ STĚNA, šířka max. 550 mm
- 5 ODPADKOVÝ KOŠ
- 6 STŮL 140 x 80 cm
- 7 ŽIDLE
- 8 LEDNICE
- 9 SKŘÍŇ 80 x 60 cm S NASTAVCEM
- 10 SKŘÍŇ 100 x 60 cm S NASTAVCEM
- 11 SKŘÍŇ 120 x 60 cm S NASTAVCEM
- 12 TV ZAVĚŠENÁ NA STĚNE NA VYSUVNĚMÍ DRŽÁKU
- 13 TV STOLEK
- 14 NÍZKÁ SKŘÍŇKA Š. 60 cm
- 15 UMÝVADLO SE SPODNÍ I HORNÍ SKŘÍŇKOU
- 16 KŘESLO
- 17 KONFERENČNÍ STOLEK 80 x 50 cm
- 18 KNIHOVNA v = 73 cm
- 19 STŮL 100 x 50 cm
- 20 ZRCADLOVÁ SKŘÍŇKA NAD UMÝVADLEM
- 20 VĚŠNÉ OSVĚTLENÍ, ŠÍŘKA 45 cm
- 21 STŮL POD SUŠIČKU 70 x 65 cm, v. 91,8 cm